

IMPORTANT:
Read Before Using

IMPORTANT :
Lire avant usage

IMPORTANTE:
Leer antes de usar

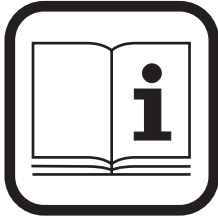

Operating/Safety Instructions
Consignes de fonctionnement/sécurité
Instrucciones de funcionamiento y seguridad

4000

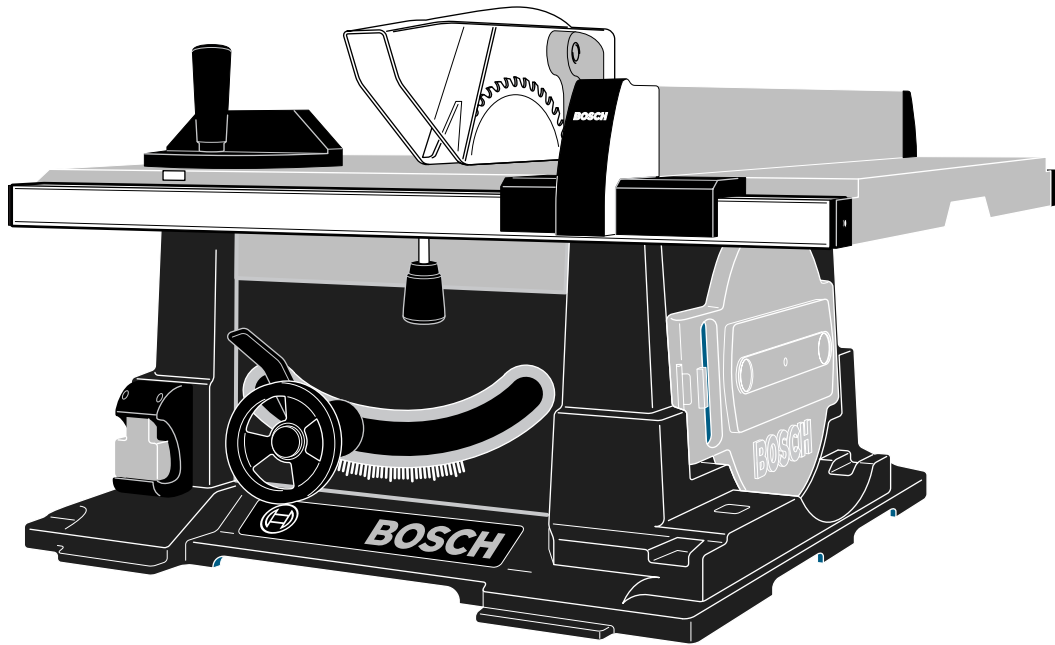

BOSCH

Consumer Information
Renseignement des consommateurs
Información para el consumidor

Toll Free Number: **Appel gratuit :** **Número de teléfono gratuito:**
1-877-BOSCH99 (1-877-267-2499) <http://www.boschtools.com>.

For English
See page 2

Parlez-vous français?
Voir page 8

¿Habla español?
Ver página 14

General Safety Rules



WARNING

“READ ALL INSTRUCTIONS” Failure to follow the safety rules listed below and other basic safety precautions may result in serious personal injury.

Work Area

KEEP CHILDREN AWAY

Do not let visitors contact tool or extension cord. All visitors should be kept away from work area.

KEEP WORK AREAS CLEAN

Cluttered areas and benches invite accidents.

MAKE WORKSHOP CHILD-PROOF

With padlocks, master switches.

AVOID DANGEROUS ENVIRONMENTS

Don't use power tools in damp or wet locations. Keep work area well lit. Do not expose power tools to rain. Do not use tool in presence of flammable liquids or gases.

Personal Safety

KNOW YOUR POWER TOOL

Read and understand the owner's manual and labels affixed to the tool. Learn its application and limitations as well as the specific potential hazards peculiar to this tool.

DON'T OVERREACH

Keep proper footing and balance at all times.

STAY ALERT

Watch what you are doing. Use common sense. Do not operate tool when you are tired. Do not operate while under medication or while using alcohol or other drug.

DRESS PROPERLY

Do not wear loose clothing or jewelry. They can be caught in moving parts. Rubber gloves and non-skid footwear are recommended when working outdoors. Wear protective hair covering to contain long hair.

USE SAFETY GOGGLES

Also face or dust mask if cutting operation is dusty, and ear plugs during extended periods of operation.

GUARD AGAINST ELECTRIC SHOCK

Prevent body contact with grounded surfaces. For example: pipes, radiators, ranges, refrigerator enclosures.

DISCONNECT TOOL FROM POWER SOURCE

When not in use, before servicing, when changing blades, bits, cutters, etc.

KEEP GUARDS IN PLACE

In working order, and in proper adjustment and alignment.

REMOVE ADJUSTING KEYS AND WRENCHES

When not in use, before servicing, when changing blades, bits, cutters, etc.

AVOID ACCIDENTAL STARTING

Make sure the switch is in the “OFF” position before plugging in tool.

NEVER STAND ON TOOL OR ITS STAND

Serious injury could occur if the tool is tipped or if the cutting tool is accidentally contacted. Do not store materials on or near the tool such that it is necessary to stand on the tool or its stand to reach them.

CHECK DAMAGED PARTS

Before further use of the tool, a guard or other part that is damaged should be carefully checked to ensure that it will operate properly and perform its intended function. Check for alignment of moving parts, mounting and any other conditions that may affect its operation. A guard or other part that is damaged should be properly replaced.



WARNING

All repairs, electrical or mechanical, should be attempted only by trained repairmen. Contact the nearest Bosch Factory Service Center, Authorized Service Station or other competent repair service.



WARNING

Use only Bosch replacement parts; any others may create a hazard.



WARNING

Use only accessories that are recommended by the manufacturer for your model. Accessories that may be suitable for one tool, may become hazardous when used on another tool.

Tool Use

DON'T FORCE TOOL

It will do the job better and safer at the rate for which it was designed.

USE THE RIGHT TOOL

Don't force small tool or attachment to do the job of a heavy-duty tool. Don't use tool for purpose not intended — for example; don't use circular saw for cutting tree limbs or logs.

SECURE WORK

Use clamps or a vise to hold work. It's safer than using your hand and it frees both hands to operate the tool.

DIRECTION OF FEED

Feed work into a blade or cutter against the direction of rotation of the blade or cutter only.

NEVER LEAVE TOOL RUNNING UNATTENDED

Turn power off. Don't leave tool until it comes to a complete stop.

“SAVE THESE INSTRUCTIONS”

Additional Safety Rules

Tool Care

DO NOT ALTER OR MISUSE TOOL

These tools are precision built. Any alteration or modification not specified is misuse and may result in dangerous conditions.

AVOID GASEOUS AREAS

Do not operate electric tools in gaseous or explosive atmospheres. Motors in these tools normally spark, and may result in a dangerous condition.

MAINTAIN TOOLS WITH CARE

Keep tools sharp and clean for better and safer performance. Follow instructions for lubricating and changing accessories. Inspect tool cords periodically and if damaged, have repaired by authorized service facility. Inspect extension cords periodically and replace if damaged. Keep handles dry, clean and free from oil and grease.

⚠ WARNING Before connecting the tool to a power source (receptacle, outlet, etc.), be sure voltage supplied is the same as that specified on the nameplate of the tool. A power source with voltage greater than that specified for the tool can result in serious injury to the user — as well as damage to the tool. If in doubt, **DO NOT PLUG IN THE TOOL**. Using a power source with voltage less than the nameplate rating is harmful to the motor.

⚠ WARNING For your own safety, do not operate your table saw until it is completely assembled and installed according to the instructions ... and until you have read and understood the following:

1. General Safety Rules 2–5
2. Double Insulated Tools 5
3. Getting To Know Your Table Saw. 20–23
4. Assembly. 32–35
5. Basic Table Saw Operation 38–53
6. Maintaining Your Table Saw. 52–55

7. STABILITY OF SAW

Your table saw **MUST BE BOLTED** securely to a stand or workbench. In addition, if there is any tendency for the table saw to tip over or move during certain operations such as cutting long, heavy boards, use an auxiliary support.

8. LOCATION

Use the table saw in a well lit area and on a level surface, clean and smooth enough to reduce the risk of trips and falls. Use it where neither the operator nor the casual observer is forced to stand in line with the blade.

9. KICKBACK

Kickbacks can cause serious injury: A “KICKBACK” occurs when a part of the workpiece binds between the sawblade and the rip fence or other fixed object. Workpiece binding the blade due to misalignment, can also cause kickback. During kickback, workpiece rises from table and is thrown toward the operator. Keep your face and body to one side of the sawblade, out of line with a possible “KICKBACK”.

KICKBACKS AND POSSIBLE INJURY CAN USUALLY BE AVOIDED BY:

- a. Maintaining the rip fence parallel to the sawblade.
- b. Keeping the sawblade sharp. Replacing or sharpening anti-kickback pawls when points become dull.
- c. Keeping sawblade guard, spreader and anti-kickback pawls in place and operating properly. The spreader must be in alignment with the sawblade and the pawls must stop a kickback once it has started. Check their action before ripping.
- d. NOT ripping workpiece that is twisted or warped or does not have a straight edge to guide along the rip fence.
- e. NOT releasing work until you have pushed it all the way past the sawblade.
- f. Using a Push Stick for ripping widths of 2" to 6" and an auxiliary fence and Push Block for ripping widths narrower than 2" (See “Basic Saw Operation Using The Rip Fence” section Pages 44–47).
- g. NOT confining the cut-off piece when ripping or cross-cutting.
- h. When ripping, apply the feed force to the section of the workpiece between the sawblade and the rip fence. Use Push Stick or Push Block when appropriate (See item f. above).

10. PROTECTION: Eyes, hands, face, ears and body.

⚠ WARNING TO AVOID BEING PULLED INTO THE SPINNING TOOL,

DO NOT WEAR: Loose Fitting Gloves
Loose Clothing
Necktie, Jewelry

DO: TIE BACK LONG HAIR
ROLL LONG SLEEVES ABOVE ELBOWS

- a. If any part of your saw is missing, malfunctioning, has been damaged or broken ... such as the motor switch, or other operating control, a safety device or the power cord ... cease operating immediately until the particular part is properly repaired or replaced.
- b. Wear safety goggles and a face shield if operation is dusty. Wear ear plugs or muffs during extended periods of operation. Small loose pieces of wood or other objects that contact the rear of the revolving blade can be thrown back at the operator at excessive speed. This can usually be avoided by keeping the guard and spreader in place for all “THRU-SAWING” operations (sawing entirely thru the work) AND by removing all loose pieces from the table with a long stick of wood IMMEDIATELY after they are cut off.
- c. Use extra caution when the guard assembly is removed for resawing, dadoing, rabbeting or molding — replace the guard as soon as that operation is completed.
- d. NEVER turn the saw “ON” before clearing the table of all tools, wood scraps, etc., except the workpiece and related feed or support devices for the operation planned.

Additional Safety Rules

e. NEVER place your face or body in line with the cutting tool.

- NEVER place your fingers and hands in the path of the sawblade or other cutting tool.

- NEVER reach in back of the cutting tool with either hand to hold down or support the workpiece, remove wood scraps, or for any other reason. Avoid awkward operations and hand positions where sudden slip could cause fingers or hand to move into a sawblade or other cutting tool.

- DO NOT perform any operation "FREEHAND" — always use either the rip fence or the miter gauge to position and guide the work.

- NEVER use the rip fence when crosscutting or the miter gauge when ripping. DO NOT use the rip fence as a length stop.

- NEVER hold onto or touch the "free end" of the workpiece or a "free piece" that is cut off, while power is "ON" and/or the sawblade is rotating.

- Shut "OFF" the saw and disconnect the power cord when removing the table insert, changing the cutting tool, removing or replacing the blade guard, or making adjustments.

- Provide adequate support to the rear and sides of the saw table for wider or long workpieces.

- Plastic and composition (like hardboard) materials may be cut on your saw. However, since these are usually quite hard and slippery, the anti-kickback pawls may not stop a kickback. Therefore, be especially attentive to following proper set-up and cutting procedures for ripping. Do not stand, or permit anyone else to stand, in line with a potential kickback.

f. If you stall or jam the sawblade in the workpiece, turn saw "OFF", remove the workpiece from the sawblade, and check to see if the sawblade is parallel to the table slots or grooves and if the spreader is in proper alignment with the sawblade. If ripping at the time, check to see if rip fence is parallel with the sawblade. Readjust as indicated.

g. NEVER gang crosscut — lining up more than one workpiece in front of the blade (stacked vertically, or horizontally

outward on the table) and then pushing thru sawblade. The blade could pick up one or more pieces and cause a binding or loss of control and possible injury.

h. DO NOT remove small pieces of cut-off material that may become trapped inside the blade guard while the saw is running. This could endanger your hands or cause a kickback. Turn saw "OFF" and wait until blade stops.

11. KNOW YOUR CUTTING TOOLS

Dull, gummy or improperly sharpened or set cutting tools can cause material to stick, jam, stall the saw, or kickback at the operator. Minimize potential injury by proper cutting tool and machine maintenance. NEVER ATTEMPT TO FREE A STALLED SAWBLADE WITHOUT FIRST TURNING THE SAW OFF.

a. NEVER use grinding wheels, abrasive cut-off wheels, friction wheels (metal slitting blades) wire wheels or buffing wheels.

b. USE ONLY RECOMMENDED ACCESSORIES.

c. Crosscutting operations are more conveniently worked and with greater safety if an auxiliary wood facing is attached to the miter gauge. (See Page 22 & 23).

d. Make sure the top of the cutting tool rotates toward you when standing in normal operating position. Also make sure the cutting tool, arbor collars and arbor nut are installed properly. Keep the cutting tool as low as possible for the operation being performed. Keep all guards in place whenever possible.

- Do not use any blade or other cutting tool marked for an operating speed less than 4800 R.P.M. Never use a cutting tool larger in diameter than the diameter for which the saw was designed. For greatest safety and efficiency when ripping, use the maximum diameter blade for which the saw is designed, since under these conditions the spreader is nearest the blade.

e. Make sure the table insert is flush or slightly below the table surface on all sides except for rear side. NEVER operate the saw unless the proper insert is installed.

NOTE AND FOLLOW SAFETY INSTRUCTIONS THAT APPEAR ON THE FRONT OF YOUR TABLE SAW.

▲ WARNING For Your Own Safety - Read and Understand owner's manual before operating saw.

- Unplug saw before making adjustments, repairs, or storing.
- Securely fasten tool base to stable platform or workbench.
- Wear eye protection; earplugs and dust mask as needed.
- Know how to shut off tool in an emergency. Wait for blade to stop before removing jammed or cut-off workpiece.
- Know how to avoid risk of KICKBACK. Do not press workpiece against side of spinning blade.
- When "Thru Sawing", adjust depth of cut just above workpiece thickness.
- Do not stand in front of spinning saw blade. Keep your body and hands to either side of blade. Never reach over the spinning blade.
- Do not expose to rain or use in damp locations.
- Always use the blade guard with spreader for all "Thru-Sawing" operations. Spreader must be aligned with blade and kickback pawls must be sharp and spring loaded.
- When ripping, fence must be parallel to blade. Feed force applied to workpiece must be between blade and fence. Use "Push-Stick" when ripping narrow workpieces.
- Do not perform any operation FREEHAND. Use miter gauge for crosscutting. Do not allow loose cut-off pieces to be wedged between spinning blade and fence.
- Make certain wide or long workpieces are supported by auxiliary stands.
- When servicing, use only identical replacement parts.

Additional Safety Rules

12. THINK SAFETY

SAFETY IS A COMBINATION OF OPERATOR COMMON SENSE AND ALERTNESS AT ALL TIMES WHEN THE TABLE SAW IS BEING USED.

WARNING Do not allow familiarity (gained from frequent use of your table saw) to become commonplace. Always remember that a careless fraction of a second is sufficient to inflict severe injury.



The operation of any power tool can result in foreign objects being thrown into the eyes, which can result in severe eye damage. Always wear safety goggles that comply with ANSI Z87.1 (shown on package) before commencing power tool operation.

commencing power tool operation.

WARNING Some dust created by power sanding, sawing, grinding, drilling, and other construction activities contains chemicals known to cause cancer, birth defects or other reproductive harm. Some examples of these chemicals are:

- Lead from lead-based paints,
- Crystalline silica from bricks and cement and other masonry products, and
- Arsenic and chromium from chemically treated lumber.

Your risk from these exposures varies, depending on how often you do this type of work. To reduce your exposure to these chemicals: work in a well ventilated area, and work with approved safety equipment, such as those dust masks that are specially designed to filter out microscopic particles.

Double Insulated Tools

Double Insulation  is a design concept used in electric power tools which eliminates the need for the three wire grounded power cord and grounded power supply system. It is a recognized and approved system by Underwriter's Laboratories, CSA and Federal OSHA authorities.

IMPORTANT: Servicing of a tool with double insulation requires care and knowledge of the system and should be performed only by a qualified service technician.

WHEN SERVICING, USE ONLY IDENTICAL REPLACEMENT PARTS.

POLARIZED PLUGS. If your tool is equipped with a polarized plug (one blade is wider than the other), this plug will fit in a polarized outlet only one way. If the plug does not fit fully in the outlet, reverse the plug. If it still does not fit, contact a qualified electrician to install the proper outlet. To reduce the risk of electric shock, do not change the plug in any way.

Extension Cords

WARNING Replace damaged cords immediately. Use of damaged cords can shock, burn or electrocute.

WARNING Always use proper extension cord. If an extension cord is necessary, a cord with adequate size conductors should be used to prevent excessive voltage drop, loss of power or overheating. The table shows the correct size to use, depending on cord length and nameplate amperage rating of tool. If in doubt, use the next heavier gauge. Always use U.L. and CSA listed extension cords.

RECOMMENDED SIZES OF EXTENSION CORDS

Tool's Ampere Rating	Cord Size in A.W.G.				Wire Sizes in mm ²			
	Cord Length in Feet				Cord Length in Meters			
	25	50	100	150	15	30	60	120
3-6	18	16	16	14	.75	.75	1.5	2.5
6-8	18	16	14	12	.75	1.0	2.5	4.0
8-10	18	16	14	12	.75	1.0	2.5	4.0
10-12	16	16	14	12	1.0	2.5	4.0	—
12-16	14	12	—	—	—	—	—	—

120 VOLT ALTERNATING CURRENT TOOLS

“SAVE THESE INSTRUCTIONS”

Table of Contents

	Page		Page
General Safety Rules	2	Table Pointer Adjustment	28–29
Additional Safety Rules	3–5	Aligning Rip Fence	30–31
Double Insulated Tools & Extension Cords	5	Rip Fence Pointer Adjustment	30–31
Table of Contents	6	Miter Gauge Adjustment	30–31
Glossary of Terms	7	Assembly	32–35
Tools Needed For Assembly	7	Attaching Blade Guard	32–33
Getting To Know Your Table Saw	20–23	Changing The Blade	34–35
Power Switch	20–23	Attaching The Rip Fence	34–35
Table	20–23	Mounting The Table Saw	36–37
Base	20–23	Mounting Table Saw to Workbench	36–37
Blade Tilt Lock Handle	20–23	Basic Table Saw Operation	36–52
Table Extension	20–23	Safety Power Switch	36–37
Table Extension Lock Handle	20–23	Pre-Cut Locator	38–39
Elevation Wheel	20–23	Using Rip Fence Pointer	38–39
Blade Tilt Scale	20–23	Using Table Pointer	38–39
Rip Fence Scale	20–23	Work Helpers	40–41
Miter Gauge Scale	20–23	Using the Miter Gauge	40–41
Rip Fence Storage	20–23	Crosscutting	42–43
Pre-Cut Locator	20–23	Repetitive Cutting	42–43
Miter Gauge Storage	20–23	Miter Cutting	44–45
Blade, Wrench, & Carrying Case	20–23	Bevel Crosscutting	44–45
Hex Wrench & Storage	20–23	Compound Miter Cutting	44–45
Cord Wrap	20–23	Using the Rip Fence	44–47
Vacuum Hook-Up	20–23	Ripping	46–49
Rip Fence	20–23	Resawing	48–49
Blade Guard	22–23	Making a Featherboard	48–49
Table Insert	22–23	Using Featherboards	50–51
Miter Gauge	22–23	Non Thru-Sawing	50–51
Unpacking and Checking Contents	24–25	Rabbeting	50–51
Table of Loose Parts	24–25	Dadoing	50–53
Operating Adjustments	26–31	Molding Cutting	50–53
Blade Tilting Control	26–27	Maintaining Your Table Saw	52–53
Adjusting 90 & 45 Degree Positive Stops	26–27	Lubrication	54–55
Adjusting Blade Parallel to the Miter Gauge Slot	28–29	Accessories	54–55
Adjusting Table Extension	28–29	Trouble Shooting	56–57

Glossary of Terms

WORKPIECE

The item on which the cutting operation is being performed. The surfaces of a workpiece are commonly referred to as faces, ends and edges.

ANTI-KICKBACK PAWLS

Device which, when properly maintained, is designed to stop the workpiece from being kicked back at the operator during operation.

ARBOR

The shaft on which a cutting tool is mounted.

CROSSCUT

A cutting or shaping operation made across the width of the workpiece cutting the workpiece to length.

DADO

A non-through cut which produces a square sided notch or trough in the workpiece.

FEATHERBOARD

A device which can help guide workpieces during rip type operation by keeping workpiece in contact with the rip fence. It also helps prevent kickback.

FREEHAND

Performing a cut without a fence, miter gauge, fixture, hold down or other proper device to keep the workpiece from twisting during the cut.

GUM

A sticky, sap-based residue from wood products. After it has hardened, it is referred to as "RESIN".

HEEL

Misalignment of the blade which causes the trailing or out-feed side of the blade to contact the cut surface of the workpiece. Heel can cause kickback, binding, excessive force, burning of the workpiece or splintering. In general, heel creates a poor quality cut and can be a safety hazard.

KERF

The space in the workpiece where the material was removed by the blade.

KICKBACK

An uncontrolled grabbing and throwing of the workpiece back toward the front of the saw during a rip type operation.

LEADING END

The end of the workpiece which, during a rip type operation, is pushed into the cutting tool first.

MOLDING

A non-through cut which produces a special shape in the workpiece used for joining or decoration.

NON THRU-SAWING

Any cutting operation where the blade does not extend through the workpiece.

PUSH STICK

A device used to feed the workpiece through the saw during narrow ripping-type operation and helps keep the operator's hands well away from the blade. Use the Push Stick for rip widths less than 6 inches and more than 2 inches.

PUSH BLOCK

A device used for ripping-type operations too narrow to allow use of a Push Stick. Use a Push Block for rip widths less than 2 inches.

RABBET

A notch in the edge of a workpiece. Also called an edge dado.

RIPPING

A cutting operation along the length of the workpiece cutting the workpiece to width.

REVOLUTIONS PER MINUTE (R.P.M.)

The number of turns completed by a spinning object in one minute.

Tools Needed For Assembly



MEDIUM SCREWDRIVER



PHILLIPS SCREWDRIVER

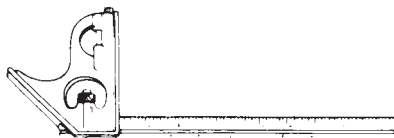

COMBINATION SQUARE

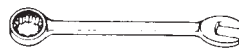

10 mm WRENCH
OR ADJUSTABLE WRENCH

COMBINATION SQUARE MUST BE TRUE

DRAW LIGHT LINE ON
BOARD ALONG THIS EDGE.

STRAIGHT EDGE OF BOARD 3/4"
THICK. THIS EDGE MUST BE
PERFECTLY STRAIGHT.

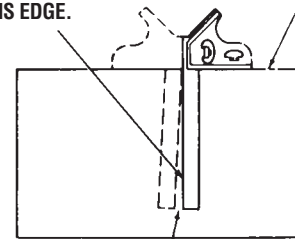

SHOULD BE NO GAP OR OVERLAP
HERE WHEN SQUARE IS FLIPPED
OVER IN DOTTED POSITION.

FOR CONTINUATION OF ENGLISH SEE PAGE 20

Consignes générales de sécurité



AVERTISSEMENT

« LIRE TOUTES LES INSTRUCTIONS » L'utilisateur qui négligerait de suivre les consignes de sécurité énoncées ci-dessous et de prendre d'autres précautions élémentaires risquerait de subir de graves blessures.

Zone de travail

NE LAISSEZ PAS LES ENFANTS S'APPROCHER

Ne laissez aucune personne entrer en contact avec l'outil ou le cordon de rallonge. Tout visiteur doit se tenir à une distance suffisante de la zone de travail.

ASSUREZ-VOUS QUE VOTRE ZONE DE TRAVAIL EST BIEN DÉGAGÉE

Des lieux et des établis encombrés multiplient les risques d'accident.

FAITES EN SORTE QUE VOTRE ATELIER NE PRÉSENTE AUCUN DANGER POUR LES ENFANTS

en installant des cadenas et des interrupteurs généraux.

NE TRAVAILLEZ PAS DANS UN ENVIRONNEMENT DANGEREUX

Un outil électrique ne doit jamais être employé dans un endroit humide ou mouillé, ni être exposé à la pluie. Éclairiez bien les lieux où vous travaillez. N'utilisez pas l'outil en présence de liquides ou de gaz inflammables.

Sécurité de l'utilisateur

FAMILIARISEZ-VOUS AVEC VOTRE OUTIL

Lisez attentivement le manuel de l'utilisateur et les étiquettes collées sur l'outil, afin de bien les comprendre. Vous devez connaître aussi bien les possibilités et les limites de l'outil que les dangers éventuels précis qu'il présente.

GARDEZ TOUJOURS VOTRE ÉQUILIBRE

Assurez-vous que vous ne risquez pas de trébucher ou de perdre l'équilibre.

RESTEZ SUR VOS GARDES

Gardez toujours les yeux sur votre travail. Faites preuve de bon sens. N'utilisez pas l'outil quand vous êtes fatigué, ni si vous êtes sous l'effet d'un médicament, de l'alcool ou d'une autre drogue.

PORTEZ DES VÊTEMENTS APPROPRIÉS

Évitez de porter des vêtements flottants ou des bijoux qui risqueraient d'être happés par des pièces mobiles. Le port de gants en caoutchouc et de chaussures à semelle antidérapante est recommandé si vous travaillez à l'extérieur. Portez une coiffure de protection si vous avez les cheveux longs.

PORTEZ DES LUNETTES DE SÉCURITÉ

Portez également un masque facial ou un masque antipoussières si l'opération de coupe produit de la poussière, ainsi que des protège-oreilles lors de travaux de longue durée.

PROTÉGEZ-VOUS CONTRE LES CHOCS ÉLECTRIQUES

Évitez d'entrer en contact avec les surfaces mises à la terre, telles que tuyaux, radiateurs, cuisinières et réfrigérateurs, quand vous utilisez l'outil.

DÉBRANCHEZ LES OUTILS

Quand ils ne servent pas ; avant l'entretien ; avant de changer les lames, les forets, les couteaux, etc.

LAISSEZ EN PLACE LES CARTERS DE PROTECTION

Ils doivent être en bon état, bien réglés et bien alignés.

ENLEVEZ LES CLÉS DE RÉGLAGE ET SERRAGE

Quand ils ne servent pas ; avant l'entretien ; avant de changer les lames, les forets, les couteaux, etc.

ÉVITEZ LES MISES EN MARCHÉ ACCIDENTELLES

Assurez-vous que l'interrupteur est en position « ARRÊT » quand vous branchez l'outil.

NE MONTEZ JAMAIS SUR L'OUTIL NI SUR SON SOCLE

L'utilisateur s'expose à de graves blessures s'il renverse l'outil ou s'il entre en contact avec l'outil de coupe. Ne pas entreposer des objets quelconques, sur l'outil ou près de celui-ci, de façon à ce qu'il faille monter sur l'outil ou sur son socle pour les atteindre.

EXAMINEZ LES PIÈCES ENDOMMAGÉES

Avant de poursuivre votre travail, examinez soigneusement toute pièce endommagée afin de vérifier si elle fonctionne toujours correctement et qu'elle remplit la fonction voulue. Vérifiez que les pièces mobiles sont correctement alignées et bien assujetties, et remédiez à tout autre problème qui risquerait d'affecter son fonctionnement. Un carter de sécurité ou toute autre pièce qui serait en mauvais état doivent être réparés.



AVERTISSEMENT

Les réparations électriques ou mécaniques ne doivent être entreprises que par des techniciens qualifiés. Adressez-vous à votre Centre de service en usine Bosch le plus proche, à une Station-service Bosch agréée ou à un autre service de réparation compétent.



AVERTISSEMENT

N'utilisez que des pièces de rechange Bosch; tout autre type de pièce risquerait

de présenter un danger.



AVERTISSEMENT

N'utilisez que des accessoires que le fabricant recommande pour votre modèle d'outil. Certains accessoires peuvent convenir à un outil, mais être dangereux avec un autre.

Utilisation de l'outil

NE'IMPOSEZ PAS DE CONTRAINTES EXCESSIVES À L'OUTIL

Il sera plus efficace et plus sûr si vous le faites fonctionner au régime pour lequel il a été conçu.

EMPLOYEZ L'OUTIL QUI CONVIENT

N'employez pas un outil ou un accessoire de capacité réduite pour faire un travail exigeant un outil de grande puissance. N'utilisez pas l'outil pour des travaux autres que ceux pour lesquels il a été conçu. Par exemple, n'utilisez pas une scie circulaire pour couper des branches d'arbre ou des rondins.

ASSUJETTISSEZ BIEN LA PIÈCE SUR LAQUELLE VOUS TRAVAILLEZ

Maintenez-la en place avec des serre-joints ou un étau. Vous courrez moins de risques qu'en la tenant à la main, et garderez ainsi les deux mains libres pour actionner l'outil.

DIRECTION DE COUPE

Faites avancer l'ouvrage contre une lame ou autre outil de coupe uniquement dans la direction opposée au sens de rotation de ces derniers.

NE VOUS ÉLOIGNEZ JAMAIS DE L'OUTIL SANS L'ARRÊTER

Coupez le contact et ne vous éloignez pas avant que l'outil ait complètement cessé de fonctionner.

« CONSERVEZ CES INSTRUCTIONS »

Consignes de sécurité supplémentaires

Entretien de l'outil

NE MODIFIEZ PAS L'OUTIL ET NE LE SOUMETTEZ PAS À UN USAGE ABUSIF

Cet outil a été fabriqué selon des critères de haute précision. Toute modification ou transformation non prévue constitue un usage abusif et risque de présenter un danger.

ÉVITEZ LES ENDROITS À L'ATMOSPHÈRE CONTAMINÉE PAR DES GAZ

N'employez pas d'outils électriques dans une atmosphère gazeuse ou explosive. Les moteurs de ces outils produisent normalement des étincelles qui risqueraient de présenter un danger.

PRENEZ SOIN DE VOS OUTILS ET ENTRETENEZ-LES BIEN

En les gardant bien affûtés et propres, vous en obtiendrez le rendement maximum dans des conditions optimales de sécurité. Suivez les instructions pour le graissage ou la pose et le démontage des accessoires. Inspectez les cordons d'alimentation à intervalles réguliers et, s'ils sont endommagés, faites-les réparer à un centre de service après-vente autorisé. Inspectez périodiquement les cordons de rallonge et remplacez ceux qui ont été endommagés. Gardez les poignées des outils sèches, propres et exemptes de toute trace d'huile ou de graisse.

AVERTISSEMENT

Avant de raccorder votre outil à une source de courant (prise de courant, etc.), assurez-vous que la tension est bien la même que celle indiquée sur la plaque d'identification de l'outil. Le branchement d'un outil sur une source de courant ayant une tension supérieure à celle prescrite par le fabricant présente des risques de dommages corporels graves pour l'utilisateur et peut causer des dégâts à l'outil. En cas de doute, NE BRANCHEZ PAS L'OUTIL SUR UNE PRISE DE COURANT. L'utilisation d'une source de courant ayant une tension inférieure à celle indiquée sur la plaque d'identification peut endommager le moteur.

AVERTISSEMENT

Pour votre sécurité, ne mettez pas en marche votre perceuse avant de l'avoir complètement assemblée et installée conformément aux instructions ... et d'avoir lu et compris les chapitres suivants :

1. Consignes générales de sécurité	8-11
2. Outils à double isolation	11
3. Familiarisez-vous avec votre scie à table	20-23
4. Assemblage	32-35
5. Utilisation de la scie à table	36-53
6. Entretien	52-55

7. STABILITÉ DE LA SCIE

Votre scie DOIT ÊTRE SOLIDEMENT BOULONNÉE sur un support ou établi. En outre, si elle a la moindre tendance à basculer ou à bouger lors de certaines opérations telles que la coupe de longues et lourdes planches, utilisez un support auxiliaire.

8. LIEU D'UTILISATION

Utilisez la scie dans un endroit bien éclairé et installez-la sur une surface plane, propre et suffisamment dégagée pour que vous ne risquiez pas de trébucher ou de tomber. Choisissez un endroit assez grand pour que l'utilisateur comme l'observateur ne soient pas forcés de se tenir dans l'axe longitudinal de la lame.

9. REBOND

Un rebond éventuel peut causer de graves blessures. Un « REBOND » se produit lorsqu'une partie de l'ouvrage se coince entre la lame et le guide de refente ou autre objet fixe. Un rebond peut aussi avoir lieu si la lame se coince dans l'ouvrage en raison d'un mauvais alignement. Lors d'un rebond, l'ouvrage est soulevé de la table de coupe et projeté en direction de l'utilisateur. Tenez-vous (votre visage

et compris) de côté par rapport à la lame afin de ne pas vous trouver sur la trajectoire de l'ouvrage en cas de « REBOND ».

ON PEUT GÉNÉRALEMENT ÉVITER LES REBONDS ET D'ÉVENTUELLES BLESSURES EN PRENANT LES PRÉCAUTIONS SUIVANTES :

- a. Veiller à ce que le guide de refente soit parallèle à la lame.
- b. Garder la lame bien affûtée. Remplacer ou affûter les taquets anti-rebond lorsqu'ils sont émoussés.
- c. Laisser en place le protège-lame, le séparateur et les taquets anti-rebond et veiller à ce qu'ils jouent correctement leur rôle. Le séparateur doit être aligné avec la lame et les taquets doivent couper court à tout rebond éventuel. Vérifier s'ils fonctionnent avant de procéder à toute coupe en long.
- d. NE PAS faire de coupe en long sur une pièce voilée ou gondolée ou qui ne comporte pas de bordure rectiligne pouvant glisser convenablement contre le guide de refente.
- e. NE PAS relâcher la pression exercée sur l'ouvrage avant d'avoir poussé ce dernier complètement hors de la lame.
- f. Utiliser une baguette-poussoir pour la coupe en long de pièces de 2 à 6 po de largeur et un guide de coupe auxiliaire et un plateau-poussoir pour la coupe en long de pièces d'une largeur inférieure à 2 po (voir « Utilisation de la scie avec le guide de refente », aux pages 44-47).
- g. NE PAS LAISSER entre la lame et le guide de coupe la partie venant d'être coupée (coupe en long ou en travers).
- h. Pour la coupe en long, faire avancer l'ouvrage en appliquant la pression sur la section de ce dernier située entre la lame et le guide de refente. Le cas échéant, se servir d'une baguette-poussoir ou d'un plateau-poussoir (voir « f », ci-dessus).

10. PROTECTION : Yeux, mains, visage, oreilles et reste du corps.

AVERTISSEMENT

POUR NE PAS ÊTRE HAPPÉ PAR L'OUTIL DE COUPE ...

NE PAS PORTER DE : gants de trop grande taille
vêtements flottants
cravate, bijoux

ATTACHEZ LES CHEVEUX LONGS

ROULEZ LES MANCHES LONGUES JUSQU'AU-DESSUS DES COUDES

a. Si une pièce quelconque de la scie manque, ne fonctionne pas, est endommagée ou cassée (p. ex., interrupteur du moteur, autre commande, dispositif de sécurité ou câble d'alimentation), cessez d'utiliser l'outil jusqu'à ce que la pièce en question soit correctement réparée ou remplacée.

b. Portez des lunettes de sécurité et un masque facial si la coupe produit beaucoup de sciure. Portez un serre-tête antibruit ou des bouchons d'oreilles lors d'opérations de longue durée. Des fragments de bois ou d'autres objets de petite taille qui entreraient en contact avec l'arrière de la lame en mouvement pourraient être violemment projetés en direction de l'utilisateur. On peut généralement éviter ce genre d'incident en maintenant en place le protège-lame et le séparateur pour toutes les opérations de coupe de l'ouvrage « DE PART EN PART » (d'un bord à l'autre) ET en faisant tomber tous les fragments de matériau de la table de coupe à l'aide d'un bâton, DÈS qu'ils se détachent.

c. Faites très attention lorsque vous exécutez des opérations nécessitant le démontage du protège-lame, tels que les coupes de doublement, le rainurage et l'exécution de feuillures ou de moulures, et remettez le protège-lame en place dès que l'opération est terminée.

d. Ne mettez JAMAIS la scie en marche avant d'avoir dégagé la table de coupe de tous outils, fragments de bois, etc. pouvant s'y trouver, exception faite de l'ouvrage et des accessoires devant servir à le faire avancer ou à le soutenir pendant l'opération prévue.

Consignes de sécurité supplémentaires

e. Ne vous tenez JAMAIS (votre visage y compris) dans l'axe longitudinal de l'outil de coupe.

- Ne mettez JAMAIS vos doigts ou mains dans une position telle qu'ils risquent de se faire happer par la lame ou tout autre outil de coupe.

- Ne tendez JAMAIS le bras par-dessus l'outil de coupe afin de maintenir ou soutenir l'ouvrage, de retirer des fragments de bois ou pour toute autre raison. Évitez les opérations et positions délicates pouvant faire que vos doigts ou mains entrent en contact avec la lame ou l'outil de coupe s'ils venaient à glisser.

- Ne travaillez JAMAIS « À MAIN LEVÉE » — servez-vous toujours soit du guide de refente, soit du guide de coupe angulaire pour positionner et guider l'ouvrage.

- N'utilisez JAMAIS le guide de refente pour pratiquer des coupes transversales, ni le guide de coupe angulaire pour exécuter des coupes en long. N'utilisez PAS le guide de refente comme butée longitudinale.

- Ne tenez ni ne touchez JAMAIS « l'extrémité libre » de l'ouvrage, ni aucun morceau de bois venant d'être coupé, alors que la machine est en marche ou que la lame tourne.

- Arrêtez la machine et débranchez le cordon d'alimentation avant d'enlever l'élément amovible de la table de coupe, de changer l'outil de coupe, de retirer ou de remettre en place le protège-lame, ou de procéder à tout réglage.

- En cas de découpage de longues pièces ou de pièces plus larges que la table de coupe, prévoyez des supports à l'arrière et sur les côtés de la scie.

- Votre scie peut couper le plastique et les matériaux composites (tels que les panneaux de fibres comprimées). Toutefois, étant donné que ces matériaux sont en général très durs et glissants, il se peut que les taquets anti-rebond ne remplissent pas leur office. Par conséquent, veillez à vous conformer absolument à la marche à suivre pour les coupes en long, aussi bien en ce qui concerne les préparatifs que la coupe proprement dite. Ne vous tenez pas, et ne laissez personne se tenir dans l'axe d'un rebond éventuel.

f. Si la lame se coince dans l'ouvrage, mettez l'interrupteur de la scie en position « ARRÊT », dégagez l'ouvrage et assurez-vous que la lame est parallèle aux fentes ou rainures de la table et que le séparateur est bien aligné avec la lame. Si la chose se produit au cours d'une opération de coupe en long, vérifiez si le guide de refente est parallèle à la lame. Le cas échéant, faites les réglages selon les instructions.

g. Ne faites JAMAIS de coupe par lots (c'est-à-dire aligner plus d'une pièce en face de la lame, verticalement ou horizontalement, et pousser le tout contre la lame). La lame pourrait se coincer dans une ou plus d'une pièce et provoquer une perte de contrôle et d'éventuelles blessures.

h. NE DÉGAGEZ PAS de fragments de matériau pouvant être emprisonnés dans le protège-lame pendant que la scie est en marche. Vous risqueriez de vous blesser les mains ou de provoquer un rebond. Mettez l'interrupteur en position « ARRÊT » et attendez que la lame s'immobilise.

11. FAMILIARISEZ-VOUS AVEC VOS OUTILS DE COUPE

Si l'outil de coupe est émoussé, encrassé, mal aiguisé ou mal installé, l'ouvrage risque de provoquer un grippage, de coincer la lame ou de bloquer la machine, ou encore de donner lieu à un rebond en direction de l'utilisateur. Limitez les risques de blessures en entretenant correctement l'outil de coupe et la machine. NE TENTEZ JAMAIS DE DÉGAGER UNE LAME QUI S'EST BLOQUÉE SANS AVOIR D'ABORD MIS L'INTERRUPTEUR EN POSITION « ARRÊT ».

a. Ne vous servez JAMAIS de meules, de disques abrasifs de découpage, de roues de friction (fraises-scies), de brosses métalliques ou de disques de polissage.

b. N'UTILISEZ QUE DES ACCESSOIRES RECOMMANDÉS.

c. Les coupes transversales seront plus aisées et la sécurité sera meilleure si vous montez une planche de guidage auxiliaire sur le guide de coupe angulaire (voir pages 22 et 23).

d. Assurez-vous que la partie supérieure de l'outil de coupe tourne dans votre direction lorsque vous vous tenez en position de coupe. Vérifiez également si l'outil de coupe, les colliers de l'arbre et l'écrou de fixation sont correctement installés. Maintenez l'outil de coupe le plus bas possible pour l'opération envisagée. Dans la mesure du possible, laissez en place tous les éléments de protection.

- N'utilisez aucune lame ou aucun autre type d'outil de coupe conçus pour une vitesse de rotation inférieure à 4800 tr-mn. N'utilisez jamais un outil de coupe d'un diamètre supérieur au diamètre maximum en fonction duquel la scie a été conçue. Pour une efficacité et une sécurité maximums lors d'opérations de coupe en long, servez-vous d'une lame du diamètre maximum autorisé; ainsi, le séparateur sera tout près de la lame.

e. Assurez-vous que l'élément amovible de la table de coupe est exactement à niveau avec la table ou légèrement en retrait par rapport à cette dernière sur tous les côtés mis à part l'arrière. N'utilisez JAMAIS la scie sans que l'élément approprié soit en place.

LISEZ ET SUIVEZ LES CONSIGNES DE SÉCURITÉ FIGURANT À L'AVANT DE VOTRE SCIE DE TABLE.

▲ **AVERTISSEMENT** Pour votre propre sécurité – Lire et comprendre le mode d'emploi avant d'utiliser la scie.

- Fixer solidement l'embase de la scie sur une plate-forme stable ou un établi.
- Porter une protection oculaire; des bouchons d'oreilles et un masque à poussière quand c'est nécessaire.
- Savoir arrêter la machine en cas d'urgence. Attendre l'arrêt de la lame avant d'enlever une pièce sciée ou coincée.
- Savoir éviter le risque de REBOND. Ne pas appuyer la pièce contre le côté de la lame en rotation.
- Pour les sciages de part en part, régler la profondeur de coupe juste au-dessus de l'épaisseur de la pièce.
- Au moment de l'entretien, n'utilisez que des pièces de rechange identiques.
- Ne pas se tenir devant la lame de scie en rotation. Se placer (y compris les mains) de côté par rapport à la lame. Ne jamais étendre le bras au-dessus d'une lame en rotation.

- Toujours utiliser le protège-lame avec le séparateur pour tous les sciages de part en part. Le séparateur doit être aligné avec la lame et les taquets anti-rebonds doivent être avivés et rappelés par ressort.
- Pour la refente, le guide doit être parallèle à la lame. La force d'avance doit être appliquée entre la lame et le guide. Utiliser une 'baguette-poussoir' pour refendre des planches étroites.
- Ne jamais travailler À MAIN LEVÉE. Utiliser un guide de coupe angulaire pour les sciages en travers. Ne pas laisser les morceaux sciés se coincer entre la lame en rotation et le guide.
- S'assurer que les pièces longues ou larges sont soutenues par des supports auxiliaires.
- Ne pas exposer à la pluie et ne pas utiliser dans les emplacements humides.

▲ **ADVERTENCIA** Para su propia seguridad - Lea y entienda el manual del usuario antes de utilizar la sierra.

- Sujete firmemente la base de la herramienta a una plataforma o a un banco de trabajo estable.
- Use protección de los ojos, así como tapones de oídos y máscara antipolvo según sea necesario.
- Sepa cómo apagar la herramienta en una emergencia. Espere a que la hoja se detenga antes de quitar una pieza de trabajo atascada o cortada.
- Sepa cómo evitar el riesgo de RETROCESO. No presione la pieza de trabajo contra el lado de la hoja que gira.
- Al realizar operaciones de aserrado pasante, ajuste la profundidad de corte justo encima del grosor de la pieza de trabajo.
- Durante el servicio de ajustes y reparaciones utilice únicamente piezas de repuesto idénticas.
- No se sitúe frente a la hoja de sierra cuando ésta gire. Mantenga el cuerpo y las manos a un lado de la hoja. Nunca ponga las manos más allá de la hoja que gira.

- Utilice siempre el protector de la hoja con el separador para todas las operaciones de aserrado pasante. El separador debe estar alineado con la hoja y los trinquetes antirretroceso deben estar afilados y accionados por resorte.
- Al cortar al hilo, el tope-guía debe estar paralelo a la hoja. La fuerza de avance aplicada a la pieza de trabajo debe estar entre la hoja y el tope-guía. Utilice un "palo de empujar" cuando corte al hilo piezas de trabajo estrechas.
- No realice ninguna operación A PULSO. Utilice el calibre de ingles para hacer cortes transversales. No deje que las piezas cortadas sueltas queden agarradas entre la hoja que gira y el tope-guía.
- Asegúrese de que las piezas de trabajo anchas o largas estén apoyadas en soportes auxiliares.
- No exponer a la lluvia ni utilizar en lugares húmedos.

Consignes de sécurité supplémentaires

12. LA SÉCURITÉ AVANT TOUT

POUR ASSURER SA SÉCURITÉ, L'UTILISATEUR DOIT FAIRE PREUVE DE BON SENS ET DE PRUDENCE PENDANT TOUT LE TEMPS OÙ IL SE SERT DE LA SCIE À DÉCOUPER.

AVERTISSEMENT Ne laissez pas l'habitude (découlant d'un usage fréquent de votre scie) endormir votre vigilance. N'oubliez jamais qu'une fraction de seconde d'inattention peut entraîner de graves blessures.



Les outils électriques peuvent projeter des corps étrangers dans les yeux de leur utilisateur et lui infliger de graves blessures oculaires. Portez toujours des lunettes de sécurité répondant aux normes ANSI Z87.1 (cette caractéristique est indiquée sur l'emballage) avant d'utiliser un outil électrique.

AVERTISSEMENT Les travaux à la machine tel que ponçage, sciage, meulage, perçage et autres travaux du bâtiment peuvent créer des poussières contenant des produits chimiques qui sont des causes reconnues de cancer, de malformation congénitale ou d'autres problèmes reproductifs. Ces produits chimiques sont, par exemple :

- Le plomb provenant des peintures à base de plomb,
- Les cristaux de silices provenant des briques et du ciment et d'autres produits de maçonnerie, et
- L'arsenic et le chrome provenant des bois traités chimiquement

Le niveau de risque dû à cette exposition varie avec la fréquence de ces types de travaux. Pour réduire l'exposition à ces produits chimiques, il faut travailler dans un lieu bien ventilé et porter un équipement de sécurité approprié tel que certains masques à poussière conçus spécialement pour filtrer les particules microscopiques.

Double isolation

La double isolation  est utilisée dans les outils électriques pour éliminer le besoin de cordon d'alimentation trois fils, dont la prise de terre, et de dispositif d'alimentation à prise de terre. Elle est homologuée par l'Underwriter's Laboratories, l'ACNOR et l'OSHA.

IMPORTANT : L'entretien d'un outil à double isolation exige la connaissance du système et la compétence d'un technicien qualifié

EN CAS D'ENTRETIEN, N'UTILISEZ QUE DES PIÈCES DE RECHANGE IDENTIQUES.

FICHES POLARISÉES. Si votre outil est équipé d'une fiche polarisée (une lame plus large que l'autre) elle ne s'enfiche que d'une manière dans une prise polarisée. Si la fiche n'entre pas à fond dans la prise, tournez-la d'un demi-tour. Si elle refuse encore d'entrer, demandez à un électricien qualifié d'installer une prise appropriée. Pour réduire le risque de chocs électriques, ne modifiez la fiche d'aucune façon.

Rallonges

AVERTISSEMENT Remplacez immédiatement toute rallonge endommagée. L'utilisation de rallonges endommagées risque de provoquer un choc électrique, des brûlures ou l'électrocution.

AVERTISSEMENT Toujours utiliser une rallonge appropriée. En cas de besoin d'une rallonge, utilisez un cordon de calibre satisfaisant pour éviter toute chute de tension, perte de courant ou surchauffe. Le tableau ci-contre indique le calibre des rallonges recommandées en fonction de leur longueur et de l'intensité indiquée sur la plaque du constructeur de l'outil. En cas de doute, optez pour le prochain calibre inférieur. Utilisez toujours des rallonges homologuées par l'U.L. et l'ACNOR.

DIMENSIONS DE RALLONGES RECOMMANDÉES
OUTILS 120 VOLTS COURANT ALTERNATIF

Intensité nominale de l'outil	Longueur en pieds				Longueur en mètres			
	Calibre A.W.G.				Calibre en mm ²			
	25	50	100	150	15	30	60	120
3-6	18	16	16	14	.75	.75	1.5	2.5
6-8	18	16	14	12	.75	1.0	2.5	4.0
8-10	18	16	14	12	.75	1.0	2.5	4.0
10-12	16	16	14	12	1.0	2.5	4.0	—
12-16	14	12	—	—	—	—	—	—

REMARQUE : Plus le calibre est petit, plus le fil est gros.

« CONSERVEZ CES INSTRUCTIONS »

Table des matières

	Page		Page
Consignes générales de sécurité	8	Réglage de l'indicateur de la table	28–29
Consignes de sécurité supplémentaires	9–11	Alignement du guide de refente	30–31
Double isolation et rallonges	11	Réglage de l'indicateur du guide de refente	30–31
Table des matières	12	Réglage du guide de coupe angulaire	30–31
Lexique	13	Assemblage	32–35
Outils nécessaires à l'assemblage	13	Montage du protège-lame	32–33
Familiarisez-vous avec votre scie de table	20–23	Changement de la lame	34–35
Interrupteur	20–23	Montage du guide de refente	34–35
Table de coupe	20–23	Installation de la scie de table	36–37
Socle	20–23	Installation de la scie de table sur un établi	36–37
Poignée de verrouillage du dispositif d'inclinaison de la lame	20–23	Utilisation de la scie de table	36–52
Rallonge de table	20–23	Interrupteur de sécurité	36–37
Poignée de verrouillage de la rallonge de table	20–23	Repère de sciage	38–39
Volant de réglage de hauteur	20–23	Utilisation de l'indicateur du guide de refente	38–39
Échelle d'inclinaison de la lame	20–23	Utilisation de l'indicateur de la table	38–39
Échelle de réglage de la position du guide de refente	20–23	Accessoires de sciage	40–41
Échelle de réglage de la position du guide de coupe angulaire	20–23	Utilisation du guide de coupe angulaire	40–41
Compartiment de rangement du guide de refente	20–23	Coupe transversale	42–43
Repère de sciage	20–23	Coupe à répétition	42–43
Compartiment de rangement du guide de coupe angulaire	20–23	Coupe angulaire	44–45
Lame, clé et coffret de transport	20–23	Coupe transversale biseautée	44–45
Clé hexagonale et rangement	20–23	Coupe angulaire biseautée	44–45
Rangement du cordon	20–23	Utilisation du guide de refente	44–47
Raccord d'aspiration	20–23	Coupe en long	46–49
Guide de refente	20–23	Coupe de dédoublement	48–49
Protège-lame	22–23	Fabrication d'une planche à languettes	48–49
Élément amovible de la table de coupe	22–23	Utilisation des planches à languettes	50–51
Guide de coupe angulaire	22–23	Coupe partielle	50–51
Ouverture de l'emballage et vérification du contenu	24–25	Feuillures	50–51
Liste des pièces fournies	24–25	Rainures	50–53
Réglages	26–31	Moulures	50–53
Réglage de l'inclinaison de la lame	26–27	Entretien de la scie de table	52–53
Réglage des butées fixes à 90° et à 45	26–27	Lubrification	54–55
Réglage du parallélisme de la lame	28–29	Accessoires	54–55
Réglage de la rallonge de table	28–29	Guide de diagnostic	56–57

Lexique

OUVRAGE

Pièce subissant l'opération de coupe. Les différentes surfaces de l'ouvrage sont communément appelées faces, extrémités et bords.

TAQUETS ANTI-REBOND

Système qui, lorsqu'il est correctement entretenu, sert à empêcher que l'ouvrage ne soit projeté en direction de l'utilisateur.

ARBRE

Axe sur lequel est monté l'outil de coupe.

COUPE TRANSVERSALE

Opération de coupe ou de mise en forme faite dans le sens de la largeur de l'ouvrage (mise de l'ouvrage à la longueur voulue).

RAINURE

Coupe partielle produisant une entaille ou gorge de section carrée.

PLANCHE À LANGUETTES

Accessoire contribuant à guider l'ouvrage pendant les opérations de coupe en long; maintient l'ouvrage en contact avec le guide de refente et contribue à prévenir les rebonds.

COUPE À MAIN LEVÉE

Coupe exécutée sans l'aide d'une butée, d'un guide orientable, d'un dispositif de fixation ou de retenue, ni d'aucun autre système visant à empêcher l'ouvrage de se déplacer pendant la coupe.

GOMME

Dépôt glutineux provenant de la sève des produits à base de bois; une fois durcie, se nomme « RÉSINE ».

DÉVIATION

Mauvais alignement de la lame faisant que sa partie arrière entre en contact avec la surface de l'ouvrage venant d'être coupée. Cette déviation peut entraîner des rebonds ou le blocage de la machine, faire forcer le moteur, provoquer un échauffement excessif de l'ouvrage ou faire que l'ouvrage se fende. D'une manière générale, une déviation de la lame empêche de réaliser des coupes propres et peut donner lieu à des situations dangereuses.

TRAIT DE SCIE

Entaille pratiquée par la lame lors d'une opération de coupe de part en part ou entaille laissée par la lame lors d'une opération de coupe partielle.

VOIE

Épaisseur du trait de scie, correspond à l'épaisseur de matière enlevée par la lame.

EXTRÉMITÉ AVANT

Extrémité de l'ouvrage qui entre la première en contact avec la lame lors d'une opération de coupe en long.

MOULURE

Coupe partielle de profil particulier servant à l'assemblage ou à la décoration.

COUPE PARTIELLE

Toute opération de coupe lors de laquelle la lame ne traverse pas complètement l'ouvrage.

BAGUETTE-POUSSOIR

Accessoire servant à faire avancer l'ouvrage contre la lame lors d'opérations de coupe en long de pièces étroites de façon à ce que les mains de l'utilisateur demeurent à bonne distance de la lame. Servez-vous de la baguette-poussoir lorsque la largeur de la pièce à refendre se situe entre 2 et 6 pouces.

PLATEAU-POUSSOIR

Accessoire utilisé lors d'opérations de coupe en long de pièces trop étroites pour que l'on puisse utiliser une baguette-poussoir. Servez-vous d'un plateau-poussoir lorsque la largeur de la pièce à refendre est inférieure à 2 pouces.

FEUILLURE

Entaille pratiquée sur le bord de l'ouvrage. On l'appelle parfois rainure de bord.

COUPE EN LONG

Coupe pratiquée dans le sens de la longueur de l'ouvrage (coupe de l'ouvrage à la largeur voulue).

TOURS-MINUTE (TR-MN)

Nombre de révolutions accomplies par un objet rotatif en l'espace d'une minute.

Outils nécessaires à l'assemblage



TOURNEVIS DE TAILLE MOYENNE



TOURNEVIS À LAME CRUCIFORME

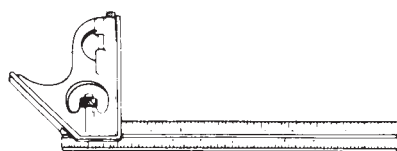

ÉQUERRE À COMBINAISON



CLÉ DE 10 MM
OU CLÉ À MOLETTE

L'ÉQUERRE À COMBINAISON DOIT ÊTRE BIEN RÉGLÉE

TRACEZ UN TRAIT LÉGER SUR LE PANNEAU EN SUIVANT CE BORD DE L'ÉQUERRE.

PANNEAU DE 3/4 PO D'ÉPAISSEUR. CE BORD DOIT ÊTRE PARFAITEMENT RECTILIGNE.

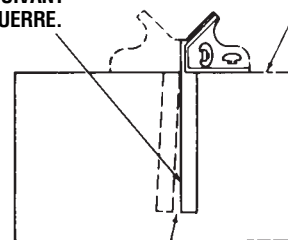

LORSQUE L'ÉQUERRE EST POSITIONNÉE SUIVANT LE POINTILLÉ, IL NE DOIT Y AVOIR NI ÉCART, NI CHEVAUCHEMENT.

POUR CONTINUATION DU FRANÇAIS, REPORTEZ-VOUS À LA PAGE 21.

Normas generales de seguridad



ADVERTENCIA

“LEA TODAS LAS INSTRUCCIONES”. El incumplimiento de las normas de seguridad indicadas a continuación y otras precauciones de seguridad básicas puede dar lugar a lesiones personales graves.

Area de trabajo

MANTENGA ALEJADOS A LOS NIÑOS

No permita que los visitantes toquen la herramienta o el cordón de extensión. Todos los visitantes deben mantenerse alejados del área de trabajo.

MANTENGA LIMPIAS LAS AREAS DE TRABAJO

Las áreas y mesas desordenadas invitan a que se produzcan accidentes.

HAGA EL TALLER A PRUEBA DE NIÑOS

Con candados e interruptores maestros.

EVITE LOS ENTORNOS PELIGROSOS

No utilice herramientas mecánicas en lugares húmedos o mojados. Mantenga el área de trabajo bien iluminada. No exponga las herramientas mecánicas a la lluvia. No utilice la herramienta en presencia de líquidos o gases inflamables.

Seguridad personal

CONOZCA SU HERRAMIENTA MECANICA

Lea y entienda el manual del usuario y las etiquetas puestas en la herramienta. Aprenda las aplicaciones y los límites, así como los peligros potenciales específicos que son propios de esta herramienta.

NO INTENTE ALCANZAR DEMASIADO LEJOS

Mantenga una posición y un equilibrio adecuados en todo momento.

MANTENGASE ALERTA

Fijese en lo que está haciendo. Use el sentido común. No utilice la herramienta cuando esté cansado. No la use cuando se encuentre bajo la influencia de medicamentos o al tomar alcohol u otras drogas.

VISTASE ADECUADAMENTE

No se ponga ropa holgada ni joyas. Pueden quedar atrapadas en las piezas móviles. Se recomiendan guantes de caucho y calzado anti-deslizante cuando se trabaja a la intemperie. Use cubiertas protectoras para el pelo a fin de sujetar el pelo largo.

USE GAFAS DE SEGURIDAD

Use también una careta o una máscara contra el polvo si la operación genera polvo, y protección en los oídos cuando use las herramientas mecánicas mucho rato.

PROTEJASE CONTRA LAS SACUDIDAS ELECTRICAS

Evite el contacto del cuerpo con las superficies conectadas a tierra. Por ejemplo: tuberías, radiadores, cocinas y refrigeradores.

DESCONECTE LAS HERRAMIENTAS DE LA FUENTE DE ENERGIA

Cuando no se estén utilizando, antes del servicio de ajustes y reparaciones, al cambiar hojas, brocas, cortadores, etc.

MANTENGA PUESTOS LOS PROTECTORES

En buenas condiciones de funcionamiento y con el ajuste y la alineación adecuados.

QUITE LAS LLAVES DE AJUSTE Y LAS LLAVES DE TUERCA

Cuando no se estén utilizando, antes del servicio de ajustes y reparaciones, al cambiar hojas, brocas, cortadores, etc.

EVITE EL ARRANQUE ACCIDENTAL

Asegúrese de que el interruptor está en la posición “OFF” (desconectado) antes de enchufar la herramienta.

NUNCA SE SUBA A LA HERRAMIENTA NI A SU SOPORTE

Se podrían producir lesiones graves si la herramienta se inclina o si se toca accidentalmente la herramienta de corte. No guarde materiales sobre la herramienta ni cerca de ésta de tal manera que sea necesario subirse a la herramienta o a su soporte para llegar a ellos.

REVISE LAS PIEZAS DAÑADAS

Antes de volver a utilizar la herramienta, una protección u otra pieza que esté dañada deberá revisarse cuidadosamente para asegurarse de que funcionará adecuadamente y de que realizará la función para la cual está diseñada. Verifique la alineación de las piezas móviles, el montaje y cualquier otra situación que pueda afectar su funcionamiento. Un protector o cualquier otra pieza que presenta daños se debe sustituir adecuadamente.



ADVERTENCIA

Todas las reparaciones, eléctricas o mecánicas, deben ser realizadas únicamente por técnicos de reparación capacitados. Póngase en contacto con el Centro de servicio de fábrica Bosch más próximo, con la Estación de servicio Bosch autorizada o con otro servicio de reparaciones competente.



ADVERTENCIA

Utilice piezas de repuesto Bosch únicamente; cualquier otra puede constituir un peligro.



ADVERTENCIA

Utilice únicamente accesorios que estén recomendados por el fabricante de su modelo. Los accesorios que pueden ser adecuados para una herramienta pueden volverse peligrosos cuando se utilizan en otra herramienta.

Utilización de la herramienta

NO FUERCE LA HERRAMIENTA

La herramienta hará el trabajo mejor y con más seguridad a la capacidad para la cual fue diseñada.

UTILICE LA HERRAMIENTA ADECUADA

No fuerce una herramienta pequeña o un accesorio pequeño a realizar el trabajo de una herramienta pesada. No utilice la herramienta para funciones para las cuales no fue diseñada — por ejemplo, no use una sierra circular para cortar ramas o troncos de árboles.

FIJE LA PIEZA DE TRABAJO

Utilice abrazaderas o un tornillo de carpintero para sujetar la pieza de trabajo cuando esto resulte práctico. Es más seguro que utilizar la mano y deja libres ambas manos para manejar la herramienta.

DIRECCION DE AVANCE

Haga avanzar la pieza de trabajo por una hoja o cortador en contra del sentido de rotación de la hoja o cortador únicamente.

NUNCA DEJE LA HERRAMIENTA FUNCIONANDO DESATENDIDA

Apague la herramienta. No deje la herramienta hasta que ésta se haya detenido por completo.

“CONSERVE ESTAS INSTRUCCIONES”

Normas de seguridad adicionales

Cuidado de la herramienta

NO ALTERE NI HAGA USO INCORRECTO DE LA HERRAMIENTA

Estas herramientas están fabricadas con precisión. Cualquier alteración o modificación no especificada constituye un uso incorrecto y puede dar lugar a situaciones peligrosas.

EVITE LAS AREAS DE GASES

No utilice herramientas eléctricas en una atmósfera gaseosa o explosiva. Los motores de estas herramientas normalmente producen chispas y pueden dar lugar a una situación peligrosa.

MANTENGA LAS HERRAMIENTAS CON CUIDADO

Conserve las herramientas afiladas y limpias para que funcionen mejor y con más seguridad. Siga las instrucciones para lubricar y cambiar los accesorios. Inspeccione periódicamente los cordones de las herramientas y si están dañados hágalos reparar por un centro de servicio autorizado. Inspeccione periódicamente los cordones de extensión y sustitúyalos si están dañados. Mantenga los mangos secos, limpios y libres de aceite y grasa.

⚠ ADVERTENCIA Antes de conectar la herramienta a una fuente de energía (caja tomacorriente, tomacorriente, etc.), asegúrese de que el voltaje suministrado es el mismo que el que se indica en la placa del fabricante de la herramienta. Una fuente de energía con un voltaje superior al especificado para la herramienta puede ocasionar graves lesiones al usuario, así como daños a la herramienta. En caso de duda, NO ENCHUFE LA HERRAMIENTA. La utilización de una fuente de energía con un voltaje inferior a la capacidad nominal indicada en la placa del fabricante es perjudicial para el motor.

⚠ ADVERTENCIA Para su propia seguridad no haga funcionar la sierra de mesa hasta que ésta se encuentra completamente montada e instalada conforme a las instrucciones ... y hasta que haya leído y entendido lo siguiente:

1. Normas generales de seguridad	14
2. Herramientas con aislamiento doble	17
3. Familiarización con la sierra de mesa	20–23
4. Ensamblaje.	32–35
5. Funcionamiento básico de la sierra de mesa	36–53
6. Mantenimiento de la sierra de mesa.	52–55

7. ESTABILIDAD DE LA SIERRA

La sierra de mesa DEBE ESTAR ATORNILLADA firmemente a una base o banco de trabajo. Además, si la sierra de mesa tiende a inclinarse o moverse durante ciertas operaciones tales como el corte de tablas largas y pesadas, utilice un soporte auxiliar.

8. UBICACION

Utilice la sierra de mesa en un área bien iluminada sobre una superficie nivelada, suficientemente limpia y lisa para reducir el riesgo de tropezones y caídas. Utilícela donde ni el operador ni el observador casual se vean forzados a situarse en línea con la hoja.

9. RETROCESO

El retroceso puede causar lesiones graves: Se produce "RETROCESO" cuando una parte de la pieza de trabajo se atasca entre la hoja de la sierra y el tope guía para cortar al hilo u otro objeto fijo. El que la pieza de trabajo se atasque en la hoja debido a una mala alineación también puede causar retroceso. Durante el retroceso, la pieza de trabajo se eleva respecto a la mesa y sale despedida hacia el operador. Mantenga la cara y el cuerpo a un lado de la hoja de sierra, fuera de línea con un posible "RETROCESO".

LOS RETROCESOS Y LAS POSIBLES LESIONES NORMALMENTE SE PUEDEN EVITAR:

- a. Manteniendo el tope-guía para cortar al hilo paralelo a la hoja de sierra.
- b. Manteniendo afilada la hoja de sierra. Cambiando o afilando los trinquetes antirretroceso cuando las puntas se desafilan.
- c. Manteniendo el protector de la hoja de sierra, el separador y los trinquetes antirretroceso en su sitio y funcionando adecuadamente. El separador debe estar alineado con la hoja de sierra y los trinquetes deben detener el retroceso una vez que éste haya comenzado. Compruebe el funcionamiento de éstos antes de cortar al hilo.
- d. NO cortando al hilo una pieza de trabajo que esté torcida o comada o que no tenga una regla recta para guiar a lo largo del tope-guía para cortar al hilo.
- e. NO soltando la pieza de trabajo hasta que haya sido empujada hasta pasar completamente la hoja de sierra.
- f. Utilizando un palo de empujar para cortar al hilo anchos de 2" a 6" y un tope-guía auxiliar y un bloque de empujar para cortar al hilo anchos más de menos de 2" (vea la sección "Funcionamiento básico de la sierra utilizando el tope-guía para cortar al hilo", páginas 44–47).
- g. NO confinando la pieza cortada al cortar al hilo o al cortar transversalmente.
- h. Al cortar al hilo, aplique la fuerza de avance a la sección de la pieza de trabajo entre la hoja de sierra y el tope-guía para cortar al hilo. Utilice un palo de empujar o un bloque de empujar cuando sea adecuado (vea el ítem f. más arriba).

10. PROTECCION: Ojos, manos, cara, oídos y cuerpo.

⚠ ADVERTENCIA PARA EVITAR SER ARRASTRADO HACIA LA HERRAMIENTA QUE GIRA,

NO USE: Guantes que queden holgados
Ropa holgada
Corbata, joyas

SUJETESE EL PELO LARGO DETRAS DE LA CABEZA

SUBASE LAS MANGAS LARGAS POR ENCIMA DE LOS CODOS

- a. Si cualquier pieza de la sierra falta, funciona mal, ha sido dañada o rota ... tal como el interruptor del motor u otro control de funcionamiento, un dispositivo de seguridad o el cordón de energía ... deje de utilizar la herramienta inmediatamente hasta que la pieza específica se repare o sustituya adecuadamente.
- b. Use gafas de seguridad y máscara si la operación genera polvo. Use protectores para los oídos u orejeras durante los períodos de funcionamiento prolongados. Pequeños pedazos de madera sueltos u otros objetos que hacen contacto con la parte posterior de la hoja que gira pueden salir despedidos hacia el operador a una velocidad excesiva. Normalmente esto se puede evitar manteniendo el protector de la hoja y el separador en su sitio para todas las operaciones de "ASERRADO PASANTE" (aserrado atravesando por completo la pieza de trabajo) Y retirando de la mesa todos los pedazos sueltos con un palo de madera largo INMEDIATAMENTE después de que son cortados.
- c. Utilice precaución adicional cuando se quita el ensamblaje del protector para reaserrar, cortar mortajas, cortar rebajos o moldear — vuelva a colocar el protector en cuanto se termine de realizar la operación.
- d. NUNCA encienda la sierra (posición "ON") antes de retirar de la mesa todas las herramientas, desechos de madera, etc., excepto la pieza de trabajo y los dispositivos de avance o soporte relacionados para la operación planeada.

Normas de seguridad adicionales

e. NUNCA sitúe la cara o el cuerpo en línea con la herramienta de corte.

- NUNCA ponga los dedos ni las manos en la trayectoria de la hoja de sierra ni de ninguna otra herramienta de corte.

- NUNCA ponga ninguna de las manos detrás de la herramienta de corte para sujetar o soportar la pieza de trabajo, retirar desechos de madera o por ninguna otra razón. Evite las operaciones extrañas y las posiciones difíciles de las manos en las cuales un resbalón repentino podría hacer que los dedos o la mano se movieran hasta entrar en contacto con la hoja de sierra u otra herramienta de corte.

- NO realice ninguna operación "A PULSO" — utilice siempre el tope-guía para cortar al hilo o el calibre de ingletes para posicionar y guiar la pieza de trabajo.

- NUNCA utilice el tope-guía para cortar al hilo al realizar cortes transversales ni el calibre de ingletes al cortar al hilo. NO utilice el tope-guía para cortar al hilo como tope de longitud.

- NUNCA agarre ni toque el "extremo libre" de la pieza de trabajo o "un pedazo libre" que se ha cortado mientras la herramienta está encendida y/o la hoja de sierra está girando.

- Apague la sierra y desconecte el cordón de energía al quitar el accesorio de inserción de la mesa, cambiar la herramienta de corte, quitar o cambiar el protector de la hoja, o realizar ajustes.

- Proporcione un soporte adecuado para la parte posterior y los lados de la mesa de sierra para piezas de trabajo más anchas o más largas.

- El plástico y los materiales de composición (como el tablero de aglomerado) se pueden cortar con la sierra. Sin embargo, como éstos suelen ser bastante duros y resbaladizos, es posible que los trinquetes antirretroceso no puedan detener el retroceso. Por lo tanto, preste atención especial a seguir los procedimientos adecuados de preparación y corte para realizar cortes al hilo. No se sitúe, ni permita que nadie se sitúe, en línea con un posible retroceso.

f. Si la hoja de corte se detiene o trava en la pieza de trabajo, apague la sierra, retire la pieza de trabajo de la hoja de sierra y compruebe si la hoja de sierra se encuentra paralela a las ranuras o acanaladuras de la mesa y si el separador se encuentra alineado adecuadamente con la hoja de sierra. Si en ese momento está cortando al hilo, compruebe si el tope-guía para cortar al hilo se encuentra paralelo a la hoja de sierra. Reajústelo tal como se indica.

g. NUNCA haga agrupaciones transversalmente al corte — alineando más de un pieza de trabajo frente a la hoja (apiladas vertical u horizontalmente hacia afuera sobre la mesa) y empujándolas luego a

través de la hoja de sierra. La hoja podría enganchar una o más piezas y causar un atasco o pérdida de control y posibles lesiones.

h. NO retire pedazos pequeños de material cortado que puedan quedar atrapados dentro del protector de la hoja mientras la sierra está en marcha. Esto podría poner en peligro las manos o causar retroceso. APAGUE la sierra y espere hasta que la hoja se detenga.

11. CONOZCA SUS HERRAMIENTAS DE CORTE

Las herramientas de corte desafiladas, gomosas o inadecuadamente afiladas o triscadas pueden hacer que el material se adhiera, trabe, detenga la sierra o experimente retroceso hacia el operador. Minimice los posibles peligros mediante el mantenimiento adecuado de la herramienta de corte y la máquina. NUNCA INTENTE LIBERAR UNA HOJA DE SIERRA DETENIDA SIN APAGAR LA SIERRA PRIMERO.

a. NUNCA utilice ruedas de amolar, ruedas abrasivas de corte, ruedas de fricción (hojas de cortar metal en tiras), ruedas con rayos de alambre o ruedas de bruñir.

b. UTILICE ÚNICAMENTE ACCESORIOS RECOMENDADOS.

c. Las operaciones de corte transversal se realizan de manera más conveniente y con mayor seguridad si se coloca un refrentado de madera auxiliar en el calibre de ingletes. (Vea las páginas 22 y 23.)

d. Asegúrese de que la parte superior de la herramienta de corte gira hacia usted cuando se encuentra situado en una posición normal de operación. Asegúrese también de que la herramienta de corte, los collarines del eje portaherramienta y la tuerca del eje portaherramienta están instalados adecuadamente. Mantenga la herramienta de corte tan baja como sea posible para la operación que se está realizando. Mantenga todos los protectores colocados en su sitio siempre que sea posible.

- No utilice ninguna hoja u otra herramienta de corte marcada para una velocidad de funcionamiento inferior a 4800 R.P.M. Nunca utilice una herramienta de corte con un diámetro superior al diámetro para el cual se diseñó la sierra. Para máxima seguridad y eficacia al cortar al hilo, utilice la hoja de diámetro máximo para la cual se diseñó la sierra, ya que bajo estas condiciones el separador se encuentra más próximo a la hoja.

e. Asegúrese de que el accesorio de inserción de la mesa se encuentra la ras con la superficie de la mesa o ligeramente por debajo de dicha superficie en todos los lados excepto el posterior. NUNCA haga funcionar la sierra a menos que el accesorio de inserción adecuado se encuentre instalado.

OBSERVE Y SIGA LAS INSTRUCCIONES DE SEGURIDAD QUE APARECEN EN LA PARTE DELANTERA DE LA SIERRA DE MESA.

⚠ AVERTISSEMENT Pour votre propre sécurité – Lire et comprendre le mode d'emploi avant d'utiliser la scie.

- Fixer solidement l'embase de la scie sur une plate-forme stable ou un établi.
- Porter une protection oculaire; des bouchons d'oreilles et un masque à poussière quand c'est nécessaire.
- Savoir arrêter la machine en cas d'urgence. Attendre l'arrêt de la lame avant d'enlever une pièce sciée ou coincée.
- Savoir éviter la risque de REBOND. Ne pas appuyer la pièce contre le côté de la lame en rotation.
- Pour les sciages de part en part, régler la profondeur de coupe juste au-dessus de l'épaisseur de la pièce.
- Au moment de l'entretien, n'utilisez que des pièces de rechange identiques.
- Ne pas se tenir devant la lame de scie en rotation. Se placer (y compris les mains) de côté par rapport à la lame. Ne jamais étendre le bras au-dessus d'une lame en rotation.

- Toujours utiliser le protège-lame avec le séparateur pour tous les sciages de part en part. Le séparateur doit être aligné avec la lame et les taquets anti-rebonds doivent être avivés et rappelés par ressort.
- Pour la refente, le guide doit être parallèle à la lame. La force d'avance doit être appliquée entre la lame et le guide. Utiliser une "baguette-poussoir" pour retendre des planches étroites.
- Ne jamais travailler À MAIN LEVÉE. Utiliser un guide de coupe angulaire pour les sciages en travers. Ne pas laisser les morceaux sciés se coincer entre la lame en rotation et le guide.
- S'assurer que les pièces longues ou larges sont soutenues par des supports auxiliaires.
- Ne pas exposer à la pluie et ne pas utiliser dans les emplacements humides.

⚠ ADVERTENCIA Para su propia seguridad - Lea y entienda el manual del usuario antes de utilizar la sierra.

- Sujete firmemente la base de la herramienta a una plataforma o a un banco de trabajo estable.
- Use protección de los ojos, así como tapones de oídos y máscara antipolvo según sea necesario.
- Sepa cómo apagar la herramienta en una emergencia. Espere a que la hoja se detenga antes de quitar una pieza de trabajo atascada o cortada.
- Sepa cómo evitar el riesgo de RETROCESO. No presione la pieza de trabajo contra el lado de la hoja que gira.
- Al realizar operaciones de aserrado pasante, ajuste la profundidad de corte justo encima del grosor de la pieza de trabajo.
- Durante el servicio de ajustes y reparaciones utilice únicamente piezas de repuesto idénticas.
- No se sitúe frente a la hoja de sierra cuando ésta gire. Mantenga el cuerpo y las manos a un lado de la hoja. Nunca ponga las manos más allá de la hoja que gira.

- Utilice siempre el protector de la hoja con el separador para todas las operaciones de aserrado pasante. El separador debe estar alineado con la hoja y los trinquetes antirretroceso deben estar afilados y accionados por resorte.
- Al cortar al hilo, el tope-guía debe estar paralelo a la hoja. La fuerza de avance aplicada a la pieza de trabajo debe estar entre la hoja y el tope-guía. Utilice un "palo de empujar" cuando corte al hilo piezas de trabajo estrechas.
- No realice ninguna operación A PULSO. Utilice el calibre de ingletes para hacer cortes transversales. No deje que las piezas cortadas sueltas queden agarradas entre la hoja que gira y el tope-guía.
- Asegúrese de que las piezas de trabajo anchas o largas estén apoyadas en soportes auxiliares.
- No exponer a la lluvia ni utilizar en lugares húmedos.

Normas de seguridad adicionales

12. PIENSE EN LA SEGURIDAD

LA SEGURIDAD ES UNA COMBINACION DE SENTIDO COMUN POR PARTE DEL OPERADOR Y DE ESTAR ALERTA EN TODO MOMENTO CUANDO SE ESTA UTILIZANDO LA SIERRA DE MESA.

ADVERTENCIA No deje que el trabajar de manera confiada debido a la familiarización con la herramienta (adquirida con el uso frecuente de la sierra de mesa) se convierta en algo habitual. Recuerde siempre que un descuido de una fracción de segundo es suficiente para causar lesiones graves.

ADVERTENCIA

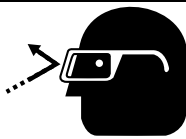

Use Anteojos De Protección

La utilización de cualquier herramienta mecánica puede causar la proyección de objetos extraños hacia los ojos, lo cual puede ocasionar daños graves en los ojos. Use siempre gafas de seguridad conforme a ANSI Z87.1 (mostradas en el paquete) antes de comenzar a utilizar la herramienta mecánica.

ADVERTENCIA Cierta polvo generado por el lijado, aserrado, amolado y taladrado mecánicos, y por otras actividades de construcción, contiene agentes químicos que se sabe que causan cáncer, defectos de nacimiento u otros daños sobre la reproducción. Algunos ejemplos de estos agentes químicos son:

- Plomo de pinturas a base de plomo,
- Sílice cristalina de ladrillos y cemento y otros productos de mampostería, y
- Arsénico y cromo de madera tratada químicamente.

Su riesgo por causa de estas exposiciones varía, dependiendo de con cuánta frecuencia realice este tipo de trabajo. Para reducir su exposición a estos agentes químicos: trabaje en un área bien ventilada y trabaje con equipo de seguridad aprobado, como por ejemplo máscaras antipolvo que estén diseñadas especialmente para impedir mediante filtración el paso de partículas microscópicas.

Herramientas con aislamiento doble

El aislamiento doble  es un concepto de diseño utilizado en las herramientas mecánicas eléctricas que elimina la necesidad de un cable de energía de tres hilos conectado a tierra y de un sistema de fuente de energía conectado a tierra. Es un sistema reconocido y aprobado por Underwriter's Laboratories, la CSA y las autoridades federales de la OSHA.

IMPORTANTE: El servicio de ajustes y reparaciones de una herramienta con aislamiento doble requiere cuidado y conocimiento del sistema y deberá ser realizado únicamente por un técnico de servicio competente.

DURANTE EL SERVICIO DE AJUSTES Y REPARACIONES, UTILICE ÚNICAMENTE PIEZAS DE REPUESTO IDENTICAS.

ENCHUFES POLARIZADOS. Si su herramienta está equipada con un enchufe polarizado (una terminal es más ancha que la otra), este enchufe entrará en un tomacorriente polarizado solamente de una manera. Si el enchufe no entra por completo en el tomacorriente, déle la vuelta. Si sigue sin entrar, póngase en contacto con un electricista competente para instalar el tomacorriente adecuado. Para reducir el riesgo de sacudidas eléctricas, no haga ningún tipo de cambio en el enchufe.

Cordones de extensión

ADVERTENCIA Sustituya los cordones dañados inmediatamente. La utilización de cordones dañados puede causar "shock", quemar o electrocutar.

ADVERTENCIA Utilice siempre el cordón de extensión adecuado. Si se necesita un cordón de extensión, se debe utilizar un cordón con conductores de tamaño adecuado para prevenir caídas de tensión excesivas, pérdidas de potencia o sobrecalentamiento. La tabla muestra el tamaño correcto a utilizar, según la longitud del cordón y la capacidad nominal en amperios indicada en la placa del fabricante de la herramienta. En caso de duda, utilice la medida más gruesa siguiente. Utilice siempre cordones de extensión catalogados por U.L. y la CSA.

TAMAÑOS RECOMENDADOS DE CORDONES DE EXTENSION HERRAMIENTAS DE 120 V CORRIENTE ALTERNA

Capacidad nominal en amperios de la herramienta	Tamaño del cordón en A.W.G.				Tamaños del cable en mm ²			
	Longitud del cordón en pies				Longitud del cordón en metros			
	25	50	100	150	15	30	60	120
3-6	18	16	16	14	0,75	0,75	1,5	2,5
6-8	18	16	14	12	0,75	1,0	2,5	4,0
8-10	18	16	14	12	0,75	1,0	2,5	4,0
10-12	16	16	14	12	1,0	2,5	4,0	—
12-16	14	12	—	—	—	—	—	—

NOTA: Cuanto más pequeño es el número de calibre, más grueso es el cordón.

“CONSERVE ESTAS INSTRUCCIONES”

Indice

	Página		Página
Normas generales de seguridad	14	Ajuste del indicador de la mesa	28–29
Normas de seguridad adicionales	15–17	Alineación del tope-guía para cortar al hilo	30–31
Herramientas con aislamiento doble y cordones de extensión	17	Ajuste del indicador del tope-guía para cortar al hilo	30–31
Indice	18	Ajuste del calibre de ingletes	30–31
Glosario de términos	19	Ensamblaje	32–35
Herramientas necesarias para el ensamblaje	19	Colocación del protector de la hoja	32–33
Familiarización con la sierra de mesa	20–23	Cambio de la hoja	34–35
Interruptor de encendido	20–23	Colocación del tope-guía para cortar al hilo	34–35
Mesa	20–23	Montaje de la sierra de mesa	36–37
Base	20–23	Montaje de la sierra de mesa en un banco de trabajo	36–37
Mango de fijación de la inclinación de la hoja	20–23	Funcionamiento básico de la sierra de mesa	36–52
Extensión de la mesa	20–23	Interruptor de encendido de seguridad	36–37
Mango de fijación de la extensión de la mesa	20–23	Ubicador de precorte	38–39
Rueda de elevación	20–23	Utilización del indicador del tope-guía para cortar al hilo	38–39
Escala de inclinación de la hoja	20–23	Utilización del indicador de la mesa	38–39
Escala del tope-guía para cortar al hilo	20–23	Ayudantes de trabajo	40–41
Escala del calibre de ingletes	20–23	Utilización del calibre de ingletes	40–41
Area para guardar el tope-guía para cortar al hilo	20–23	Corte transversal	42–43
Ubicador de precorte	20–23	Corte repetitivo	42–43
Area para guardar el calibre de ingletes	20–23	Corte a inglete	44–45
Hoja, llave de tuerca y estuche de transporte	20–23	Corte transversal en bisel	44–45
Llave hexagonal y área de almacenamiento	20–23	Corte a inglete compuesto	44–45
Enrollador del cordón	20–23	Utilización del tope-guía para cortar al hilo	44–47
Conexión de aspiración	20–23	Corte al hilo	46–49
Tope-guía para cortar al hilo	20–23	Reaserrado	48–49
Protector de la hoja	22–23	Cómo hacer una tabla con canto biselado	48–49
Accesorio de inserción de la mesa	22–23	Utilización de tablas con canto biselado	50–51
Calibre de ingletes	22–23	Aserrado no pasante	50–51
Desempaquetado y comprobación del contenido	24–25	Corte de rebajos	50–51
Tabla de piezas sueltas	24–25	Corte de mortajas	50–53
Ajustes de funcionamiento	26–31	Corte de molduras	50–53
Control de inclinación de la hoja	26–27	Mantenimiento de la sierra de mesa	52–53
Ajuste de los topes positivos de 90 y 45 grados	26–27	Lubricación	54–55
Ajuste de la hoja paralela a la ranura del calibre de ingletes	28–29	Accesorios	54–55
Ajuste de la extensión de la mesa	28–29	Localización y reparación de averías	56–57

Glosario de términos

PIEZA DE TRABAJO

El objeto en el cual se está realizando la operación de corte. Las superficies de una pieza de trabajo se conocen comúnmente como caras, extremos y bordes.

TRINQUETES ANTIRRETROCESO

Dispositivo que, cuando se mantiene adecuadamente, está diseñado para evitar que la pieza de trabajo experimente retroceso hacia el operador durante la operación.

EJE PORTAHERRAMIENTA

El eje sobre el cual se monta una herramienta de corte.

CORTE TRANSVERSAL

Una operación de corte o de dar forma que se realiza transversalmente al ancho de la pieza de trabajo cortando la pieza de trabajo con la longitud que se necesita.

MORTAJA

Un corte no pasante que produce una muesca o acanaladura de lados en ángulo recto en la pieza de trabajo.

TABLA CON CANTO BISELADO

Un dispositivo que puede ayudar a guiar piezas de trabajo durante una operación del tipo de corte al hilo manteniendo la pieza de trabajo en contacto con el tope-guía para cortar al hilo. También ayuda al prevenir el retroceso.

A PULSO

La realización de un corte sin utilizar un tope-guía, un calibre de ingletes, un dispositivo de fijación, un accesorio de sujeción u otro dispositivo adecuado para evitar que la pieza de trabajo se tuerza durante el corte.

GOMA

Un residuo pegajoso basado en savia de productos de madera. Después de endurecerse se le conoce como "RESINA".

TALONAJE

Desalineación de la hoja que hace que el lado posterior o de salida de la hoja entre en contacto con la superficie cortada de la pieza de trabajo. El talonaje puede causar retroceso, atasco, fuerza excesiva, quemadura de la pieza de trabajo o astillado. En general, el talonaje produce un corte de mala calidad y puede constituir un peligro para la seguridad.

SEPARACION DE CORTE

El espacio entre la pieza de trabajo de donde la hoja quitó el material.

RETROCESO

Un agarre y lanzado incontrolados de la pieza de trabajo hacia la parte delantera de la sierra durante una operación del tipo de corte al hilo.

EXTREMO DE AVANCE

El extremo de la pieza de trabajo que durante una operación del tipo de corte al hilo es empujado primero hacia la herramienta de corte.

MOLDURA

Un corte no pasante que produce una forma especial en la pieza de trabajo utilizada para unión o decoración.

ASERRADO NO PASANTE

Toda operación de corte en la cual la hoja no atraviesa completamente la pieza de trabajo.

PALO DE EMPUJAR

Un dispositivo utilizado para hacer avanzar la pieza de trabajo a través de la sierra durante una operación del tipo de corte al hilo estrecha y que ayuda a mantener las manos del operador bien alejadas de la hoja. Utilice el palo de empujar para anchos de corte al hilo de menos de 6 pulgadas y más de 2 pulgadas.

BLOQUE DE EMPUJAR

Un dispositivo utilizado para operaciones del tipo de corte al hilo demasiado estrechas para permitir el uso de un palo de empujar. Utilice un bloque de empujar para anchos de corte al hilo de menos de 2 pulgadas.

REBAJO

Una muesca en el borde de una pieza de trabajo. También se le llama mortaja de borde.

CORTE AL HILO

Una operación de corte a lo largo de la longitud de la pieza de trabajo cortándola con el ancho que se necesita.

REVOLUCIONES POR MINUTO (R.P.M.)

El número de vueltas completadas en un minuto por un objeto que gira.

Herramientas necesarias para el ensamblaje



DESTORNILLADOR MEDIANO



DESTORNILLADOR PHILLIPS

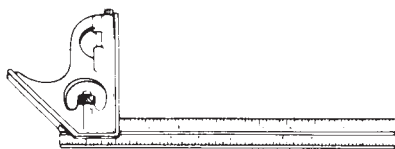

ESCUADRA DE COMBINACION



LLAVE DE TUERCA DE 10mm
O LLAVE DE TUERCA AJUSTABLE

LA ESCUADRA DE COMBINACION DEBE ESTAR ALINEADA

TRACE UNA LINEA SOBRE
LA TABLA A LO LARGO DE
ESTE BORDE.

BORDE RECTO DE LA TABLA DE 3/4"
DE GROSOR. ESTE BORDE DEBE SER
PERFECTAMENTE RECTO.

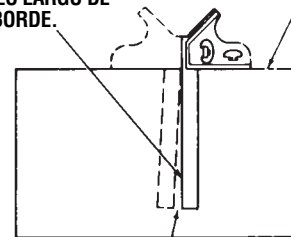

NO DEBE HABER ESPACIO NI SUPERPOSICION AQUI
CUANDO SE DE LA VUELTA A LA ESCUADRA EN LA
POSICION DE LA LINEA DE PUNTOS.

VER CONTINUACIÓN DEL ESPAÑOL EN LA PÁGINA 21

Getting To Know Your Table Saw

1. POWER SWITCH

Has safety feature, which is intended to prevent accidental starting (Page 36).

2. TABLE

Provides large working surface to support workpiece.

3. BASE

Supports table saw. For additional stability, holes are provided in base to bolt the saw to a workbench or stand.

4. BLADE TILT LOCK HANDLE

Locks the tilt mechanism after the blade is adjusted to desired position.

5. TABLE EXTENSION

Provides a larger work surface for longer workpieces.

6. TABLE EXTENSION LOCK HANDLE

Allows you to lock the table extension at desired distances.

7. ELEVATION WHEEL

Elevates or lowers the blade. Also used to tilt the blade 0 to 45 degrees.

8. BLADE TILT SCALE

Shows the degree the blade is tilted.

9. RIP FENCE SCALE

Shows the distance from the blade to rip fence through a convenient viewing and magnifying window. Lower portion of scale can be used up to 13 inches. Upper portion of scale is used for cuts beyond 13 inches.

10. MITER GAUGE SCALE

Shows the degree the workpiece is being mitered.

11. RIP FENCE STORAGE

Conveniently stores rip fence when not in use.

12. PRE-CUT LOCATOR

Allows you to mark and locate exactly where the blade will enter the workpiece.

13. MITER GAUGE STORAGE

Conveniently stores miter gauge when not in use.

14. BLADE STORAGE, WRENCH, & CARRYING CASE (Carrying Case is an optional accessory)

Convenient carry case which allows you to store or transport three 10" blades, hex wrench, arbor wrench, one standard pencil, and one carpenter's pencil.

15. HEX WRENCH & STORAGE AREA

Hex wrench for removing the blade guard and convenient storage area.

16. CORD WRAP

Allows you to easily wrap up the cord so it's out of the way when transporting or storing.

17. VACUUM HOOK-UP

Your table saw is equipped for vacuum hook-up. This feature will allow you to attach any 2-1/4" vacuum hose into the dust port provided for convenient sawdust removal.

18. RIP FENCE

Exclusive Self-Aligning, Quick-Set rip fence can be easily moved or locked in place by simply raising or lowering lock handle.

Templates are provided on pages 59 & 61 for making holes in the rip fence **18** for attaching a wood facing **22** when using dado head, molding head or ripping thin material. After drilling holes in the fence select a piece of smooth straight wood approx. 3/4" thick and the same size as the rip fence.

Attach it to the fence with three round head No. 12 wood screws 2" long **24** not included (Fig. 3).

FIG. 1

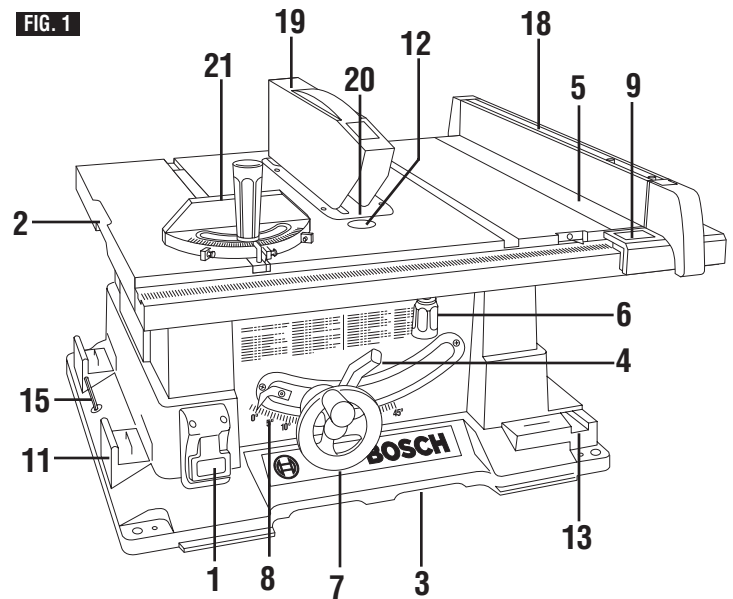

FIG. 2

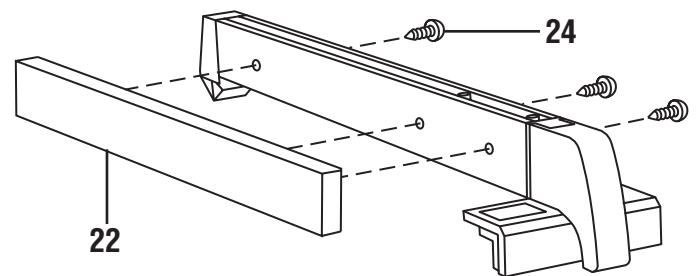
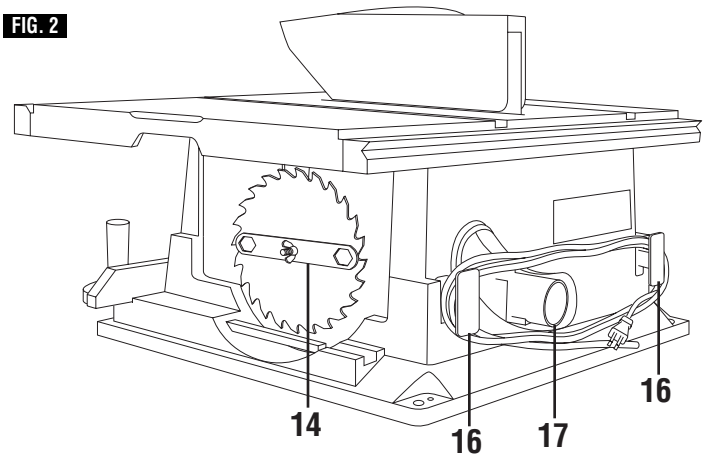
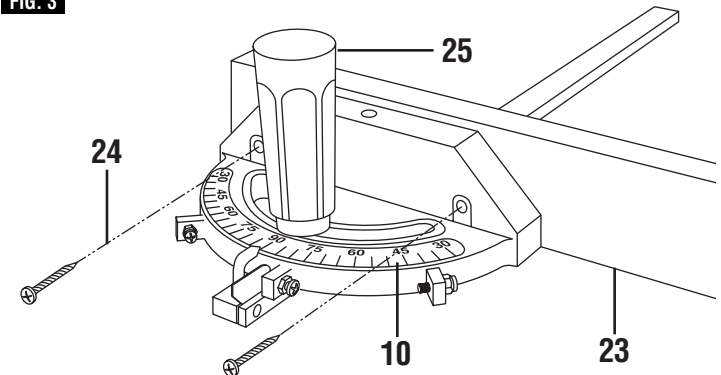

FIG. 3



Familiarisez-vous avec votre scie de table

1. INTERRUPTEUR MARCHE-ARRÊTE

Comporte un dispositif de sécurité servant à prévenir les mises en marche accidentelles (voir pages 37).

2. TABLE DE COUPE

Grande surface de travail qui permet de bien soutenir l'ouvrage.

3. SOCLE

Constitue le corps même de la scie. Pour plus de stabilité, les orifices dont il est doté vous permettront de le boulonner à un établi ou à un support.

4. POIGNÉE DE VERROUILLAGE DU DISPOSITIF D'INCLINAISON DE LA LAME

Verrouille le mécanisme d'inclinaison après réglage de la lame dans la position voulue.

5. RALLONGE DE TABLE

Élargit la surface de travail pour permettre de scier des pièces plus longues.

6. POIGNÉE DE VERROUILLAGE DE LA RALLONGE DE TABLE

Permet de bloquer la rallonge de table à la distance désirée.

7. VOLANT DE RÉGLAGE DE HAUTEUR

Permet de lever ou d'abaisser la lame. Sert aussi à incliner la lame de 0° à 45°.

8. ÉCHELLE D'INCLINAISON DE LA LAME

Indique l'angle d'inclinaison de la lame.

9. ÉCHELLE DU GUIDE DE REFENTE

Indique la distance entre la lame et le guide par l'intermédiaire d'un hublot pratique muni d'une loupe. Utilisez la partie inférieure de l'échelle jusqu'à 13 pouces et la partie supérieure au-delà.

10. ÉCHELLE DE RÉGLAGE DE LA POSITION DU GUIDE DE COUPE ANGULAIRE

Indique l'angle de coupe angulaire.

11. COMPARTIMENT DE RANGEMENT DU GUIDE DE REFENTE

Permet de ne pas égarer le guide de refente lorsque celui-ci n'est pas en utilisation.

12. REPÈRE DE SCIAGE

Permet de marquer et de repérer l'endroit exact où la lame pénétrera dans la pièce.

13. COMPARTIMENT DE RANGEMENT DU GUIDE DE COUPE ANGULAIRE

Permet de ne pas égarer le guide de coupe angulaire lorsque celui-ci n'est pas en utilisation.

14. RANGEMENT DE LAME, CLÉ ET COFFRET DE TRANSPORT

(Le coffret de transport est un accessoire en option)

Coffret de transport pratique permettant de ranger et de transporter trois lames de 10 po, une clé hexagonale, une clé d'arbre, un crayon de bois ordinaire et un crayon de menuisier.

15. CLÉ HEXAGONALE ET COMPARTIMENT DE RANGEMENT

Clé hexagonale pour démonter le protège-lame et compartiment de rangement pratique.

16. RANGEMENT DU CORDON

Permet de facilement enrouler le cordon avant de transporter ou de ranger la scie.

17. RACCORD D'ASPIRATION

Votre scie de table est dotée d'un raccord d'aspiration qui vous permet d'y connecter tout tuyau d'aspiration de 2-1/4 po afin d'évacuer facilement le bran de scie.

18. GUIDE DE REFENTE

Guide de refente à auto-alignement et de réglage rapide; se déplace et se verrouille facilement grâce à sa poignée de verrouillage.

Vous trouverez aux pages 59 et 61 des gabarits de perçage pour percer des trous dans le guide de refente **18** afin d'y fixer une planche de guidage auxiliaire **22** qui est commode lorsque vous utilisez une tête de rainurage, une tête de moulurage ou lorsque vous refendez des planches fines. Après avoir percé les trous dans le guide, choisir une planche de bois lisse et droite d'environ 3/4 po d'épaisseur et de la même taille que le guide de refente.

Fixez la planche sur le guide à l'aide de trois vis à bois N° 12 à tête ronde de 2 po de long (repère **24**) non fournies (Fig. 3).

Familiarización con la sierra de mesa

1. INTERRUPTOR DE ENCENDIDO

Tiene un dispositivo de seguridad que está diseñado para evitar el arranque accidental (página 37).

2. MESA

Proporciona una superficie de trabajo grande para apoyar la pieza de trabajo.

3. BASE

Soporta la sierra de mesa. Para estabilidad adicional, se proporcionan agujeros en la base para atornillar la sierra a un banco de trabajo o a un apoyo.

4. MANGO DE FIJACION DE LA INCLINACION DE LA HOJA

Fija el mecanismo de inclinación después que se ha ajustado la hoja en la posición deseada.

5. EXTENSION DE LA MESA

Proporciona una superficie de trabajo más grande para piezas de trabajo más largas.

6. MANGO DE FIJACION DE LA EXTENSION DE LA MESA

Permite fijar la extensión de la mesa a las distancias deseadas.

7. RUEDA DE ELEVACION

Sube o baja la hoja. También se utiliza para inclinar la hoja desde 0 hasta 45 grados.

8. ESCALA DE INCLINACION DE LA HOJA

Muestra el grado de inclinación de la hoja.

9. ESCALA DEL TOPE-GUIA PARA CORTAR AL HILO

Muestra la distancia desde la hoja hasta el tope-guía para cortar al hilo a través de una conveniente ventana de visualización y aumento. La porción inferior de la escala puede utilizarse hasta 13 pulgadas. La porción superior de la escala se utiliza para hacer cortes más allá de 13 pulgadas.

10. ESCALA DEL CALIBRE DE INGLETES

Muestra el grado en que se está ingleteando la pieza de trabajo.

11. AREA PARA GUARDAR EL TOPE-GUIA PARA CORTAR AL HILO

Guarda de manera práctica el tope-guía para cortar al hilo cuando no se está utilizando.

12. UBICADOR DE PRECORTE

Permite marcar y ubicar exactamente el lugar donde la hoja penetrará en la pieza de trabajo.

13. AREA PARA GUARDAR EL CALIBRE DE INGLETES

Guarda de manera práctica el calibre de ingletes cuando no se está utilizando.

14. AREA PARA GUARDAR LA HOJA, LLAVE DE TUERCA Y ESTUCHE DE TRANSPORTE (el estuche de transporte es un accesorio optativo)

Práctico estuche de transporte que permite almacenar o transportar tres hojas de 10", una llave hexagonal, una llave de tuerca del eje portaherramienta, un lápiz estándar y un lápiz de carpintero.

15. LLAVE HEXAGONAL Y AREA DE ALMACENAMIENTO

Llave hexagonal para quitar el protector de la hoja y práctica área de almacenamiento.

16. ENROLLADOR DEL CORDON

Permite enrollar fácilmente el cordón de manera que no estorbe durante el transporte o almacenamiento de la herramienta.

17. CONEXION DE ASPIRACION

La sierra de mesa está equipada con una conexión de aspiración. Este dispositivo permite conectar cualquier manguera de aspiración de 2-1/4" al orificio para polvo provisto para retirar el serrín de manera conveniente.

18. TOPE-GUIA PARA CORTAR LA HILO

El exclusivo tope-guía para cortar al hilo de alineación automática y colocación rápida se puede mover o fijar en su sitio rápidamente simplemente subiéndolo o bajándolo el mango de fijación.

En las páginas 59 y 61 se suministran plantillas para hacer agujeros en el tope-guía para cortar al hilo **18** con el fin de colocar un refrentado de madera **22** cuando se utiliza una fresa rotativa de cortar mortajas o una fresa de moldear, o al cortar al hilo material delgado. Después de hacer los agujeros en el tope-guía, seleccione un pedazo de madera recta y lisa de aproximadamente 3/4" de grosor y el mismo tamaño que el tope-guía para cortar al hilo.

Sujete el pedazo de madera al tope-guía con tres tornillos para madera No. 12 de cabeza redonda de 2" de longitud **24** no incluidos (Fig. 3).

Getting To Know Your Table Saw

If you are making a rip type cut in thinner materials, the auxiliary facing should be attached to the fence so that the bottom edge touches the top surface of the table. In this situation, the facing must be lower than the fence. This will prevent thin material from sliding under the rip fence.

19. BLADE GUARD

Protects the operator, and must always be in place and working properly for all thru-sawing cuts. That is all cuts whereby the blade cuts completely through the workpiece.

To remove the guard for special operation, loosen socket head screw with the wrench provided and remove blade guard and spreader. **DO NOT DISTURB THE SETTING OF THE SPREADER SUPPORT BRACKET.** When replacing guard, Make sure spreader is between the support bracket and the clamping plate. **TIGHTEN SOCKET HEAD SCREW SECURELY** (See page 32).

20. TABLE INSERT

Is removable for removing or installing blade or other cutting tools.

⚠ WARNING For your own safety, turn switch "OFF" and remove plug from power source before removing insert.

To remove the insert:

- Raise the blade above the table surface.
- Raise blade guard.
- Using a screwdriver in slot at front of insert, lift from pocket in table.

Adjusting the table insert

The table insert should be adjusted so it is flush with the saw table surface.

- Place a straight edge or square on the saw table extending over the insert.
- If adjustment is necessary, adjust the insert flush with the table by turning four leveling screws

Never operate the saw without the proper insert in place. Use the saw insert when sawing; the dado insert when dadoing; and the molding insert when making molding cuts.

21. MITER GAUGE

Head can be locked in desired position for crosscutting or mitering by tightening the lock knob. **ALWAYS SECURELY LOCK IT WHEN IN USE.**

A template for drilling holes in the miter gauge **21** is provided on page 63, which allows you to attach an **AUXILIARY FACING 23** to provide additional support to cut longer pieces. Select a suitable piece of smooth straight wood, drill two holes through it and attach it with screws **24** (Fig. 3).

Example:

- Drill 1/4" dia. holes thru miter gauge.
- Drill 5/32" dia. holes thru (board 3/4" thick, 3" high, and desired length).
- Attach with two No. 12 round head screws 1-1/2" long, **24**, not included (Fig. 3).

Be sure screws never protrude above outside surface of facing.

Be sure facing does not interfere with the proper operation of the saw blade guard.

NOTE: When bevel crosscutting, attach facing so that it extends to the right of the miter gauge and use the miter gauge in the groove to the right of the blade.

FIG. 1

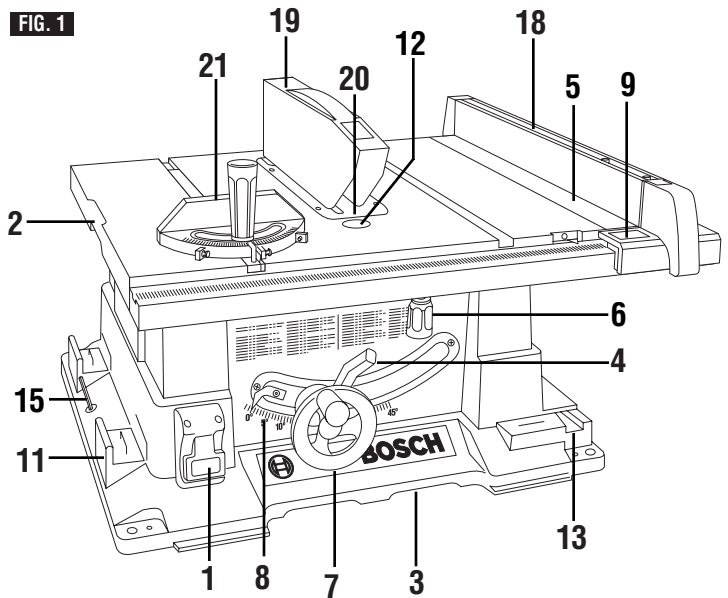

FIG. 2

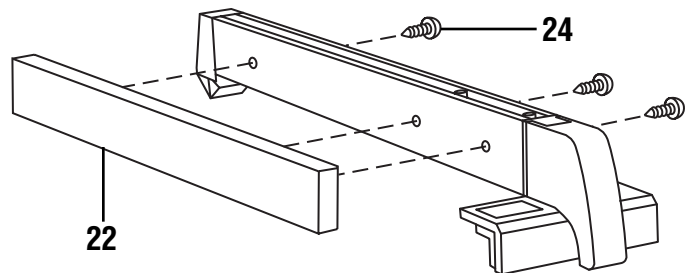
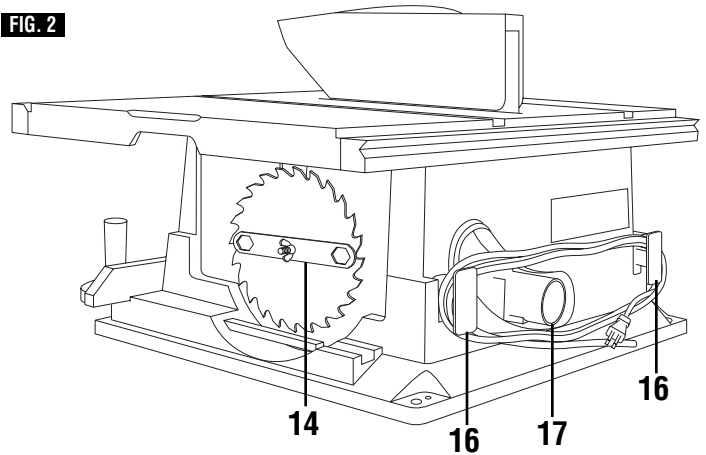
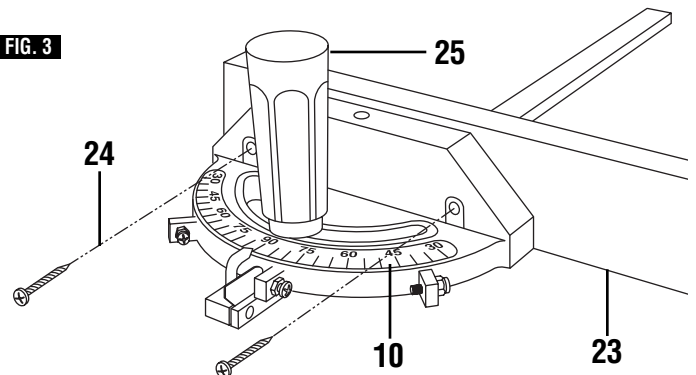

FIG. 3



Familiarisez-vous avec votre scie de table

Si vous voulez refendre une pièce de faible épaisseur, la planche doit être fixée au guide de refente de façon à ce que son bord inférieur touche la table de coupe. Ce bord inférieur sera donc situé plus bas que celui du guide de refente, ce qui évitera que les pièces de faible épaisseur ne glissent sous le guide.

19. PROTÈGE-LAME

Protège l'utilisateur; doit toujours être en place et fonctionner correctement lors de toute opération de coupe de part en part (coupe de bord à bord).

Pour enlever le protège-lame afin d'effectuer des opérations spéciales, desserrez la vis à tête cylindrique à empreinte hexagonale en creux à l'aide de la clé fournie et enlevez le protège-lame et le séparateur. **NE DÉRÉGLEZ PAS LE SUPPORT DU SÉPARATEUR.** Quand vous remontez le protège-lame, assurez-vous que le séparateur se situe entre le support et la plaque de bridage. **SERREZ FERMEMENT LA VIS À TÊTE CYLINDRIQUE À EMPREINTE HEXAGONALE EN CREUX** (voir page 33).

20. ÉLÉMENT AMOVIBLE DE LA TABLE DE COUPE

Peut être retiré afin de démonter ou de poser une lame ou autre outil de coupe.

AVERTISSEMENT Pour votre sécurité, mettez l'interrupteur en position « ARRÊT » et débranchez le cordon d'alimentation avant de retirer cet élément amovible.

Pour enlever l'élément amovible :

- Amenez la lame au-dessus de la surface de la table.
- Relevez le protège-lame.
- Placez un tournevis dans la fente située à l'avant de l'élément amovible puis soulevez celui-ci de son logement en le soulevant.

Réglage de l'élément amovible de table

L'élément amovible doit être réglé de manière à ce qu'il affleure la surface de la table.

- Posez un règle ou une équerre sur la table de la scie de manière à couvrir l'élément amovible.
- Si un réglage est nécessaire, tournez les quatre vis de mise à niveau jusqu'à ce que l'élément amovible affleure la table.

Ne faites jamais fonctionner la scie sans que l'élément amovible approprié soit en place. Servez-vous de l'élément de sciage pour scier, de l'élément de rainurage pour rainurer et de l'élément de moulurage pour moulurer.

21. GUIDE DE COUPE ANGULAIRE

Le guide peut être réglé dans la position voulue pour l'exécution d'onglets ou d'autres coupes angulaires à l'aide de sa molette de verrouillage. **NE MANQUEZ JAMAIS DE BIEN LE SERRER LORSQUE VOUS VOUS SERVEZ DE CE GUIDE.**

Vous trouverez à la page 63 un gabarit de perçage pour percer des trous dans le guide de coupe angulaire **21** afin d'y attacher un **GUIDE AUXILIAIRE 23** permettant de mieux supporter les longues pièces. Choisissez une planche lisse et droite ayant les dimensions voulues, percez-y deux trous et fixez-la à l'aide de deux vis **24** (Fig. 3).

Exemple :

- Percez des trous de 1/4 po dans le guide de coupe angulaire.
- Percez des trous débouchants de 5/32 po (planche de 3/4 po d'épaisseur, 3 po de hauteur et de longueur voulue).
- Fixez la planche à l'aide de deux vis N° 12 à tête ronde de 1-1/2 po de long (repère **24**), non incluses (Fig. 3).

Assurez-vous que les vis ne dépassent jamais au-dessus de la surface externe de la planche de guidage auxiliaire.

Assurez-vous que la planche de guidage auxiliaire ne gêne pas le fonctionnement du protège-lame.

REMARQUE : Lorsque vous exécutez des coupes transversales biseautées, fixez le guide auxiliaire de façon à ce qu'il dépasse du côté droit du guide de coupe angulaire et installez ce dernier dans la rainure située à droite de la lame.

Familiarización con la sierra de mesa

Si usted está realizando un corte del tipo al hilo en materiales más delgados, el refrentado debe sujetarse al tope-guía para cortar al hilo de manera que el borde inferior toque la superficie superior de la mesa. En esta situación el refrentado debe estar más bajo que el tope-guía. Esto evitará que el material delgado se deslice bajo el tope-guía para cortar al hilo.

19. PROTECTOR DE LA HOJA

Protege al operador y siempre debe estar colocado en su sitio y funcionando adecuadamente para todos los cortes de aserrado pasante. Es decir, para los cortes por los cuales la hoja corta hasta atravesar completamente la pieza de trabajo.

Para quitar el protector con el fin de realizar una operación especial, afloje el tornillo de cabeza hueca con la llave suministrada y quite el protector de la hoja y el separador. **NO CAMBIE EL AJUSTE DEL SOPORTE DEL APOYO DEL SEPARADOR.** Cuando vuelva a colocar el protector, asegúrese de que el separador esté entre el soporte del apoyo y la placa de fijación. **APRIETE FIRMEMENTE EL TORNILLO DE CABEZA HUECA** (vea la página 33).

20. ACCESORIO DE INSERCIÓN DE LA MESA

Es extraíble para quitar o instalar la hoja u otras herramientas de corte.

ADVERTENCIA Para su propia seguridad, apague el interruptor (posición "OFF") y saque el enchufe de la fuente de energía antes de quitar el accesorio de inserción.

Para quitar el accesorio de inserción:

- Suba la hoja por encima de la superficie de la mesa.
- Suba el protector de la hoja.
- Utilizando un destornillador en la ranura que está en la parte delantera del accesorio de inserción, levante dicho accesorio hasta sacarlo del bolsillo de la mesa.

Ajuste del accesorio de inserción de la mesa

El accesorio de inserción de la mesa debe ajustarse de manera que esté al ras con la superficie de la mesa de la sierra.

- Coloque una regla recta o una escuadra sobre la mesa de la sierra, de manera que se extienda sobre el accesorio de inserción.
- Si es necesario realizar algún ajuste, ajuste el accesorio de inserción al ras con la mesa girando los cuatro tornillos niveladores.

Nunca utilice la sierra si no tiene colocado en su sitio el accesorio de inserción apropiado. Utilice el accesorio de inserción de la sierra al aserrar, el accesorio de inserción de mortajas al cortar mortajas y el accesorio de inserción de moldeado al moldear.

21. CALIBRE DE INGLETES

La cabeza se puede fijar en la posición deseada para cortar transversalmente o para cortar a inglete apretando el pomo fijación. **FIJALO FIRMEMENTE SIEMPRE QUE LO UTILICE.**

En la página 63 se suministra una plantilla para hacer agujeros en el calibre de ingletes **21**, que permite colocar un **REFRENTADO AUXILIAR 23** con el fin de proporcionar soporte adicional para cortar piezas más largas. Seleccione un pedazo adecuado de madera recta y lisa, hágale dos agujeros y sujételo al calibre de ingletes con tornillos **24** (Fig. 3).

Ejemplo:

- Haga un agujero de 1/4" de diámetro que atraviese el calibre de ingletes.
- Haga agujeros de 5/32" de diámetro a través de la tabla (de 3/4" de grosor, 3" de altura y la longitud deseada).
- Coloque la tabla en el calibre de ingletes con dos tornillos de cabeza redonda No. 12 de 1-1/2" de longitud **24**, no incluidos (Fig. 3).

Asegúrese de que los tornillos nunca sobresalgan por encima de la superficie exterior del refrentado.

Asegúrese de que el refrentado no interfiera con el funcionamiento apropiado del protector de la hoja de sierra.

NOTA: Al realizar cortes transversales en bisel, coloque el refrentado de manera que sobresalga por la derecha del calibre de ingletes y utilice el calibre de ingletes en la ranura que se encuentra a la derecha de la hoja.

Unpacking and Checking Contents

FIG. 4

WARNING To avoid injury from unexpected starting or electrical shock, do not plug the power cord into a source of power. This cord must remain unplugged whenever you are working on the table saw.

Model 4000 Table Saw is shipped complete in one carton.

1. Unpacking and Checking Contents. Separate all parts from packing materials and check each one with the illustration and the list of Loose Parts to make certain all items are accounted for before discarding any packing material (Fig. 4).

WARNING If any parts are missing, do not attempt to assemble the table saw, plug in the power cord or turn the switch on until the missing parts are obtained and are installed correctly.

2. Apply a coat of paste wax to the table to reduce friction when pushing the workpiece across the table. Wipe the table thoroughly with a clean dry cloth.

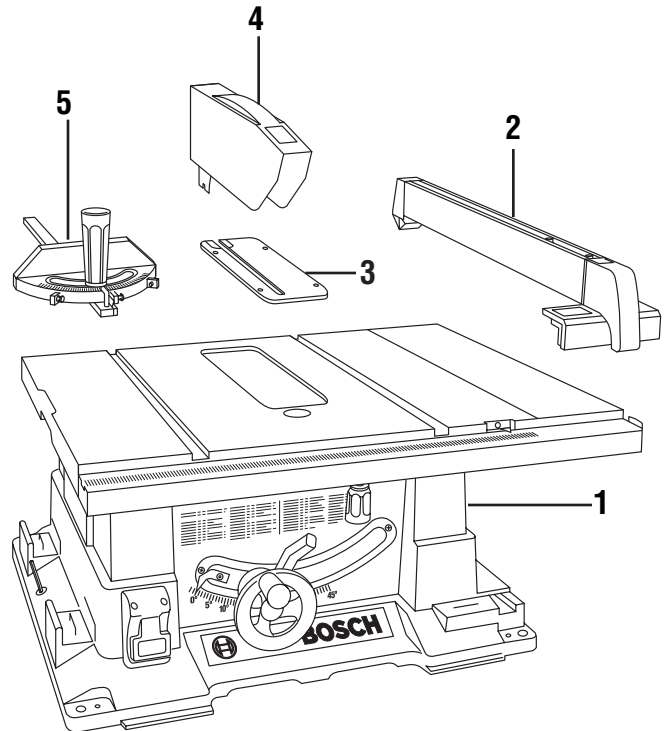
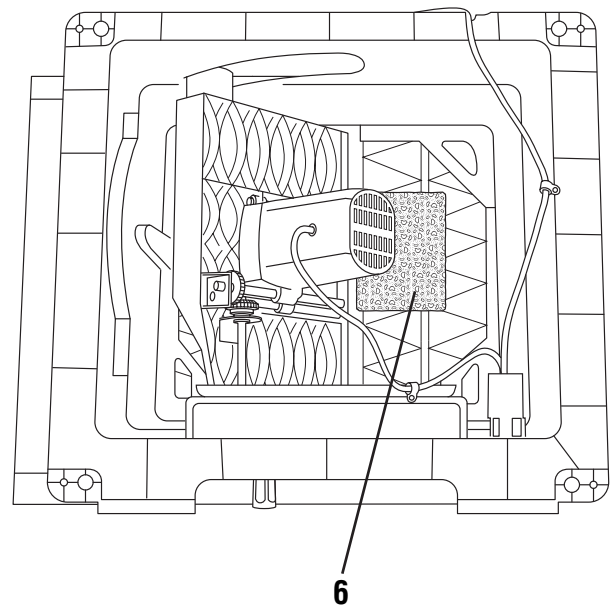

Table of Loose Parts

ITEM	DESCRIPTION	QTY.
1	Table Saw Assembly	1
2	Rip Fence	1
3	Table Insert	1
4	Blade Guard	1
5	Miter Gauge	1

NOTE: Remove styrofoam block 6 (for shipping purpose only) located between the table and motor. You may cause damage to the blade elevation system if trying to raise blade if styrofoam is not removed.



Ouverture de l'emballage et vérification du contenu

Desempaquetado y comprobación del contenido

AVERTISSEMENT Afin d'éviter les blessures causées par une mise en marche accidentelle ou un choc électrique, ne branchez pas le cordon d'alimentation sur une prise électrique. Ce cordon ne doit jamais être branché lorsque vous travaillez sur votre scie.

ADVERTENCIA Para evitar lesiones debidas al arranque inesperado o a sacudidas eléctricas, no enchufe el cordón de energía en una fuente de energía. Este cordón debe permanecer desenchufado cuando usted esté trabajando en la sierra de mesa.

La scie de table modèle 4000 est expédiée complète dans un seul carton.

La sierra de mesa modelo 4000 se envía completa en una caja de cartón.

1. Ouverture de l'emballage et vérification du contenu. Déballiez toutes les pièces et vérifiez, à l'aide de la « Liste des pièces fournies » et des illustrations, et avant de mettre l'emballage au rebut, que la scie est bien complète (fig. 5).

1. Desempaquetado y comprobación del contenido. Separe todas las piezas sueltas de los materiales de empaquetamiento y compruebe cada una utilizando la ilustración y la lista de piezas sueltas para asegurarse de que no falta ningún artículo antes de tirar cualquier material de empaquetamiento (fig. 5).

AVERTISSEMENT S'il manque une ou plusieurs pièces, n'essayez pas d'assembler la scie, de brancher le cordon d'alimentation électrique ou de mettre l'interrupteur en position « MARCHE » avant de vous être procuré et d'avoir installé correctement les pièces manquantes.

ADVERTENCIA Si falta alguna pieza, no intente ensamblar la sierra de mesa, enchufar el cordón de energía ni encender el interruptor (posición "ON") hasta que las piezas que faltan hayan sido obtenidas e instaladas correctamente.

2. Appliquez une couche de cire en pâte sur la table de coupe afin que l'ouvrage puisse y glisser facilement. Essuyez soigneusement la table à l'aide d'un chiffon propre et sec.

2. Aplique a la mesa una capa de pasta de cera para reducir la fricción al empujar la pieza de trabajo por la mesa. Limpie la mesa a fondo con un paño limpio y seco.

Liste des pièces fournies

ARTICLE	DESCRIPTION	QUANTITÉ
1	Ensemble table et socle	1
2	Guide de refente	1
3	Élément amovible de la table de coupe	1
4	Protège-lame	1
5	Guide de coupe angulaire	1

REMARQUE : Enlevez le bloc de polystyrène **6** situé entre la table et le moteur (il fait partie de l'emballage). Vous risquez d'abîmer le mécanisme de levage de la lame si vous essayez de lever celle-ci sans enlever le bloc de polystyrène.

Tabla de piezas sueltas

ARTICULO	DESCRIPCION	CANT.
1	Ensamblaje de la sierra de mesa	1
2	Tope-guía para cortar al hilo	1
3	Accesorio de insercion de la mesa	1
4	Protector de la hoja	1
5	Calibre de ingletes	1

NOTA: Quite el bloque de espuma de estireno **6** (que se usa sólo para fines de envío) ubicado entre la mesa y el motor. Puede causar daños al sistema de elevación de la hoja si intenta subir la hoja sin haber quitado la espuma de estireno.

Adjustments

Blade Tilting Control

Loosen blade tilting lock handle **1** counterclockwise (Fig. 5), slide the elevation wheel **2** until pointer **5** is at desired angle and tighten blade tilt lock handle **1** clockwise.

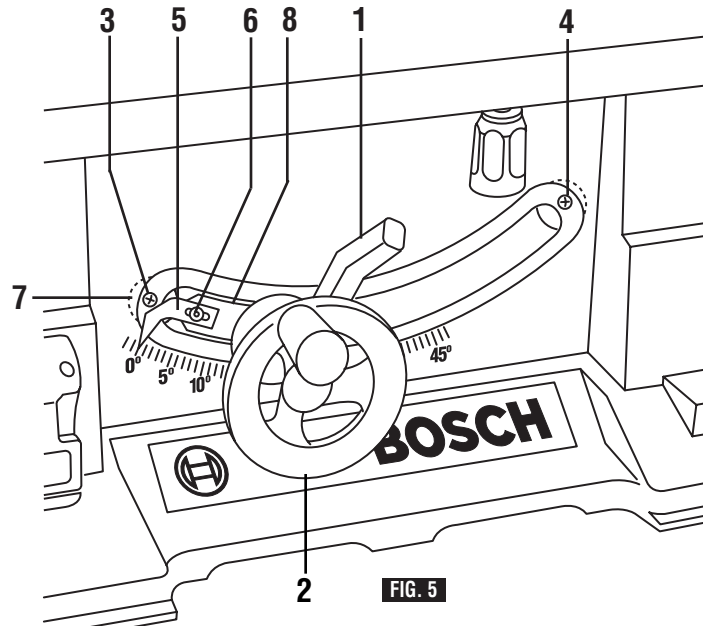

Adjusting 90 and 45 Degree Positive Stops

Your saw is equipped with positive stops for fast and accurate positioning of the saw blade at 90 and 45 degrees to the table.

⚠ WARNING To prevent personal injury, always disconnect plug from power source when making adjustments.

1. Turn elevation wheel **2** clockwise and raise blade to maximum height.
2. Loosen the blade tilt lock handle **1** and push the elevation wheel **2** to the left as far as possible and tighten the blade tilt lock handle **1**.
3. Place a combination square on the table with one end of square against the blade as shown (Fig. 6), and check to see if the blade is 90 degrees to the table. If the blade is not 90 degrees to the table, loosen the blade tilt lock handle **1**, loosen 90 degree adjustment screw **3**, loosen bevel stop cam **7** and push the elevation wheel until the blade is 90 degrees to the table.
4. Tighten blade tilt lock handle **1**, rotate the bevel stop cam **7** until it touches the bevel stop housing **8**, then tighten 90 degree adjustment screw **3**.
5. Loosen adjustment screw **6** and adjust pointer **5** to indicate 0 degrees.

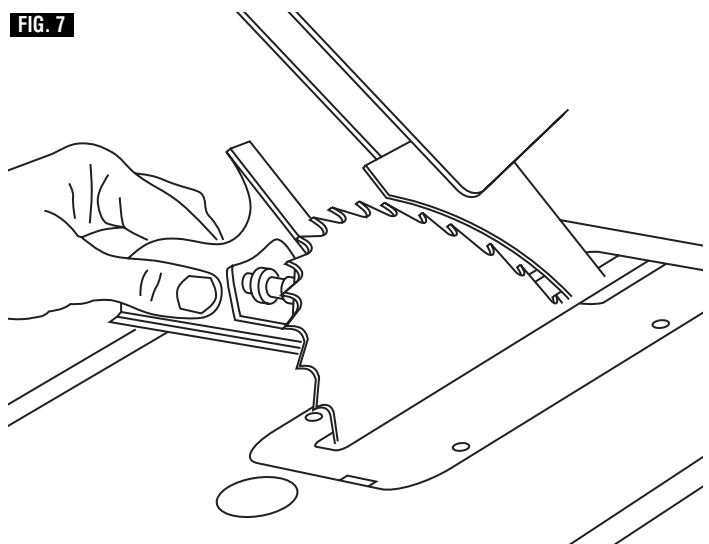
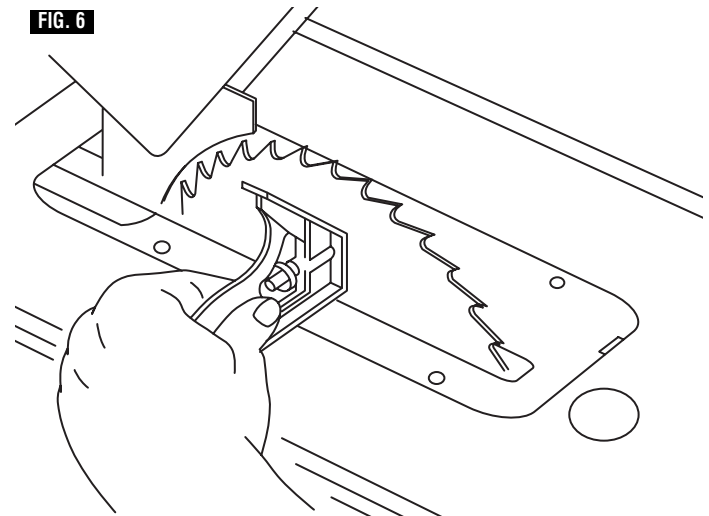

Réglages

Réglage de l'inclinaison de la lame

Desserrez la poignée de verrouillage de l'inclinaison **1** en sens anti-horaire (Fig. 5), faites coulisser le volant de réglage de hauteur **2** jusqu'à ce que l'indicateur **5** soit sur l'angle désiré et resserrez la poignée de verrouillage de l'inclinaison **1** en sens horaire.

Réglage des butées fixes à 90° et 45°

Votre scie est dotée de butées fixes permettant de positionner la lame à 90° et à 45° de la table avec rapidité et précision.

AVERTISSEMENT Pour éviter les blessures, débranchez toujours le cordon d'alimentation avant de procéder à des réglages.

RÉGLAGE DE LA BUTÉE FIXE À 90°

1. Tournez le volant de réglage de la hauteur **2** dans le sens des aiguilles d'une montre pour lever la lame au maximum.
2. Desserrez la poignée de verrouillage du dispositif d'inclinaison de la lame **1** et poussez le volant **2** à fond vers la gauche, puis resserrez la poignée de verrouillage **1**.
3. Mettez une équerre combinée sur la table avec une de ses branches contre la lame comme indiqué (Fig. 6), et vérifiez que la lame est perpendiculaire à la table. Si ce n'est pas le cas, desserrez la poignée de verrouillage de l'inclinaison de la lame **1**, desserrez la vis de réglage à 90° **3**, desserrez la came de butée d'inclinaison **7** et poussez sur le volant de réglage de hauteur jusqu'à ce que la lame soit perpendiculaire à la table.
4. Serrez la poignée de verrouillage de l'inclinaison de la lame **1**, faites pivoter la came de butée de l'inclinaison **7** jusqu'à ce qu'elle touche le boîtier de la butée d'inclinaison **8**, ensuite serrez la vis de réglage à 90 degrés **3**.
5. Desserrez la vis de réglage **6** et placez l'indicateur **5** en face du repère 0 degrés.

Ajustes

Control de inclinación de la hoja

Afloje el mango de fijación de la inclinación de la hoja **1** en sentido contrario al de las agujas del reloj (Fig. 5), deslice la rueda de elevación **2** hasta que el indicador **5** esté en el ángulo deseado y apriete el mango de fijación de la inclinación de la hoja **1** en el sentido de las agujas del reloj.

Ajuste de los topes positivos de 90 y 45 grados

La sierra está equipada con topes positivos para posicionar rápidamente y con precisión la hoja de sierra a 90 y 45 grados respecto a la mesa.

ADVERTENCIA Para evitar lesiones personales, desconecte siempre el enchufe de la fuente de energía al realizar ajustes.

AJUSTE DEL TOPE POSITIVO A 90 GRADOS

1. Gire la rueda de elevación **2** en el sentido de las agujas del reloj y suba la hoja hasta la altura máxima.
2. Afloje el mango de fijación de la inclinación de la hoja **1**, empuje la rueda de elevación **2** hacia la izquierda todo lo que se pueda y apriete el mango de fijación de la inclinación de la hoja **1**.
3. Coloque una escuadra de combinación sobre la mesa con un extremo de dicha escuadra contra la hoja de la manera que se muestra en la ilustración (Fig. 6) y compruebe si la hoja está a 90 grados respecto a la mesa. Si la hoja no está a 90 grados respecto a la mesa, afloje el mango de fijación de la inclinación de la hoja **1**, afloje el tornillo de ajuste de 90 grados **3**, afloje la leva del tope de bisel **7** y empuje la rueda de elevación hasta que la hoja esté a 90 grados respecto a la mesa.
4. Apriete el mango de fijación de la inclinación de la hoja **1**, gire la leva del tope de bisel **7** hasta que toque la carcasa del tope de bisel **8** y luego apriete el tornillo de ajuste de 90 grados **3**.
5. Afloje el tornillo de ajuste **6** y ajuste el indicador **5** de manera que señale 0 grados.

Adjustments

Adjusting Blade Parallel To The Miter Gauge Slots

The blade was adjusted parallel to the miter gauge slots at the factory. In order to insure accurate cuts and help prevent kickback, this adjustment should be rechecked. If adjustment is necessary, follow the steps below.

WARNING To prevent personal injury, always disconnect the plug from power source before making any adjustments.

1. Turn elevation wheel and raise blade as high as it will go.
2. Select a tooth on the rear of saw blade that is set to the left when viewing blade from the front of saw, and mark **1** this tooth with a pencil.
3. Place the base of a combination square against the edge of the miter gauge slot, and extend the sliding rule of square so it just touches the marked tooth.
4. Rotate blade and check the same marked blade tooth at the front of the saw table (Fig. 8).
5. If the front and back measurements, shown in Figure 8, are not identical, loosen the four alignment bolts **2**, located on the underside of the table at the front and rear of the saw with hex wrench supplied with your saw (Fig. 9 & 10). Carefully move the saw blade until the blade is parallel to the miter gauge slot, and securely tighten all four bolts.

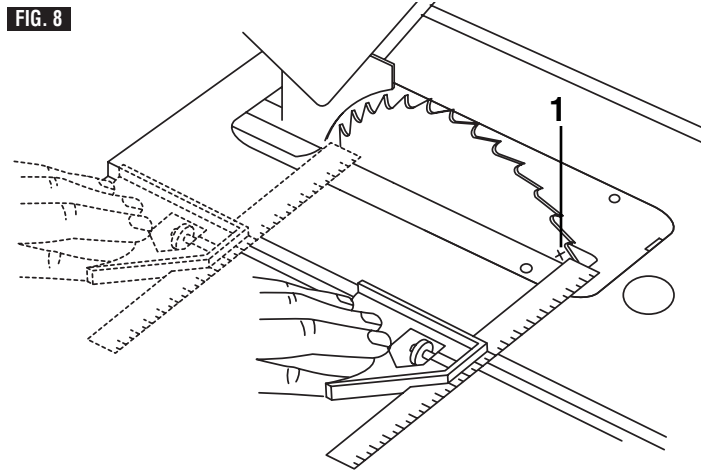

FIG. 9 FRONT OF TABLE

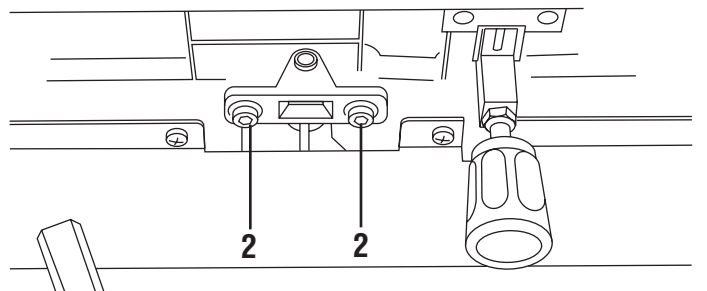
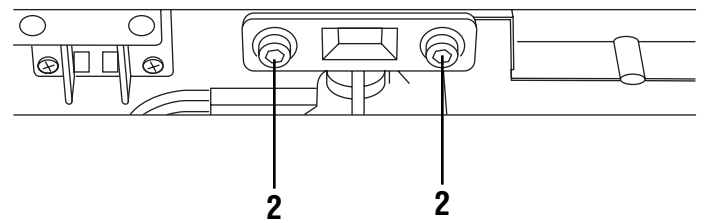

FIG. 10 REAR OF TABLE



Adjusting Table Extension

To extend the table, raise the table extension lock handle **3** and slide table extension **4** to desired width. To secure table setting, lower the lock handle **3**.

Table Pointer Adjustment

If an adjustment to the table pointer is necessary, loosen pointer adjustment screw **5**, adjust pointer **6** and tighten screw **5** (Fig. 11).

The table pointer should always be adjusted relative to fence pointer.

1. Adjust fence pointer to (zero).
2. Slide fence until it hits stop plate **7** on front rail and lock fence in place.
3. Lock at fence pointer to see distance moved on lower scale (at or near 13".)
4. Adjust table pointer **6** to have the same reading on upper scale as that shown on the fence pointer. Both pointers must agree when fence is at this position.

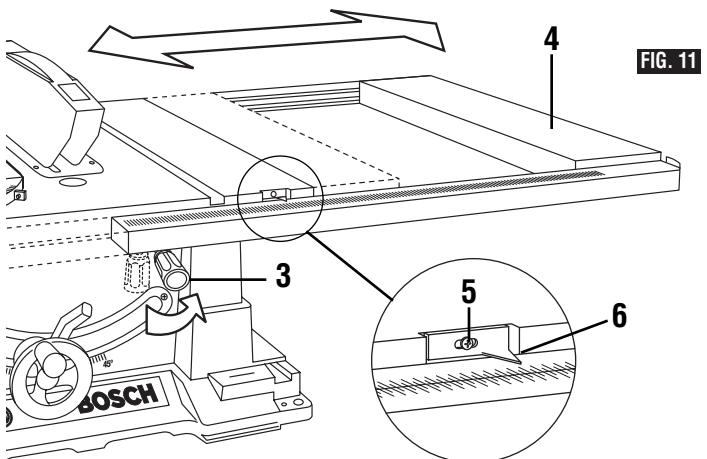

Réglages

Réglage du parallélisme de la lame par rapport aux rainures du guide de coupe angulaire

Le parallélisme de la lame a été réglé en usine. Toutefois, dans le but d'assurer la précision de la coupe et de limiter les risques de rebond, il convient de vérifier le parallélisme. S'il s'avère nécessaire de le régler à nouveau, conformez-vous à suivre ci-dessous.

AVERTISSEMENT

Pour éviter de subir des blessures, débranchez toujours le cordon d'alimentation avant de procéder à des réglages.

1. Tournez le volant de réglage de hauteur afin de lever la lame au maximum.
2. Choisissez une dent, à l'arrière de la lame, qui est orientée vers la gauche lorsqu'on la regarde de l'avant de la scie et faites-y une marque **1** au crayon.
3. Placez le pied de l'équerre à combinaison contre le bord de la rainure du guide de coupe angulaire et faites glisser la partie mobile de l'équerre de façon à ce qu'elle touche la dent que vous venez de marquer.
4. Faites tourner la lame à main et vérifiez la position de cette même dent à l'avant de la table (fig. 8).
5. Si les mesures prises à l'avant et à l'arrière (voir figure 8) ne sont pas identiques, desserrez les 4 boulons d'alignement **2** qui se situent sous la table à l'avant et à l'arrière de la scie. Utilisez la clé hexagonale fournie avec votre scie (Fig. 9 et 10). Déplacez la lame avec précaution jusqu'à ce qu'elle soit parallèle à la rainure du guide de coupe angulaire. Resserrez alors fermement les quatre boulons.

Réglage de la rallonge de table

Pour rallonger la table, soulevez la poignée de verrouillage de la rallonge **3** et faites coulisser la rallonge de table **4** pour la mettre à la position désirée. Abaissez la poignée de verrouillage **3** pour bloquer le réglage.

Réglage de l'indicateur de la table

S'il est nécessaire de régler l'indicateur de la table, desserrez la vis de réglage de l'indicateur **5**, réglez l'indicateur **6** et resserrez la vis **5** (Fig. 11).

L'indicateur de la table doit toujours être réglé par rapport à celui du guide.

1. Réglez l'indicateur du guide sur zéro.
2. Faites coulisser le guide jusqu'à ce qu'il touche la plaque de butée **7** située sur le rail avant et verrouillez-le à sa place.
3. Lisez la distance indiquée par l'indicateur du guide sur l'échelle inférieure (environ 13 po).
4. Réglez l'indicateur de la table **6** pour obtenir une lecture identique sur l'échelle supérieure. Les deux indicateurs doivent produire la même lecture quand le guide est dans cette position.

Ajustes

Ajuste de la hoja paralela a las ranuras del calibre de ingletes

La hoja se ajustó en fábrica paralela a las ranuras del calibre de ingletes. Para asegurarse de que se realizan cortes precisos y para ayudar a evitar el retroceso, este ajuste se debe volver a comprobar. Si se necesita realizar un ajuste, siga los pasos que se indican a continuación.

ADVERTENCIA

Para evitar lesiones personales, desconecte siempre el enchufe de la fuente de energía antes de realizar cualquier ajuste.

1. Gire la rueda de elevación y suba la hoja tan alto como se pueda.
2. Seleccione un diente en la parte posterior de la hoja de sierra que se encuentre triscado hacia la izquierda según se mira a la hoja desde la parte delantera de la sierra y marque **1** este diente con un lápiz.
3. Coloque la base de una escuadra de combinación contra el borde de la ranura del calibre de ingletes y extienda la regla corrediza de la escuadra de manera que apenas toque el diente marcado.
4. Gire la hoja y compruebe el mismo diente marcado de la hoja en la parte delantera de la mesa de sierra (Fig. 8).
5. Si las medidas delantera y trasera, que se muestran en la Figura 8, no son idénticas, afloje los cuatro pernos de alineación **2**, ubicados en el lado inferior de la mesa, en la parte delantera y trasera de la sierra, con la llave hexagonal suministrada con la sierra (Fig. 9 y 10). Mueva cuidadosamente la hoja de sierra hasta que esté paralela a la ranura del calibre de ingletes y apriete firmemente los cuatro pernos.

Ajuste de la extensión de la mesa

Para extender la mesa, suba el mango de fijación de la extensión de la mesa **3** y deslice la extensión de la mesa **4** hasta el ancho deseado. Para fijar el ajuste de la mesa, baje el mango de fijación **3**.

Ajuste del indicador de la mesa

Si es necesario hacer algún ajuste del indicador de la mesa, afloje el tornillo de ajuste del indicador **5**, ajuste el indicador **6** y apriete el tornillo **5** (Fig. 11).

El indicador de la mesa debe estar ajustado siempre relativo al indicador del tope-guía.

1. Ajuste el indicador del tope-guía a cero.
2. Deslice el tope-guía hasta que llegue a la placa de tope **7** que está en el riel delantero y fije el tope-guía en su sitio.
3. Mire al indicador del tope-guía para ver la distancia que se ha movido en la escala inferior (en o cerca de 13").
4. Ajuste el indicador de la mesa **6** para que tenga la misma lectura en la escala superior que la que se muestra en el indicador del tope-guía. Ambos indicadores deben coincidir cuando el tope-guía esté en esta posición.

Adjustments

Aligning Rip Fence

⚠ WARNING To prevent personal injury, always disconnect plug from power source before making any adjustments. The rip fence must be parallel with the SAWBLADE in order to prevent KICKBACK when ripping.

Your table saw is equipped with a Self-Aligning, Quick-Set rip fence. Once the adjustments below have been made, the rip fence will self align when the fence is locked into position.

1. The blade must be parallel with the miter gauge slots and be perpendicular to table before proceeding with rip fence alignment.
2. To move the rip fence **2**, raise lock handle **1** slide to desired position, and lock by pressing lock handle **1** down.

⚠ WARNING To prevent personal injury, always make sure the rip fence is locked before using when making rip cuts.

3. Slide fence **2** by handle **1**, until it is alongside the sawblade (Fig. 12). The fence should touch the "SET" teeth at the front and rear of the blade. If fence does not touch the teeth at front and rear of blade follow the steps below.

4. Loosen the two screws **3** on the top front section of the rip fence.
5. Move fence **2** until it touches the teeth and is parallel to the blade.
6. Hold fence in place and lower lock handle, check to make sure the fence stayed parallel to the blade then tighten screws (Fig. 12).
7. Clamp rip fence to check if it holds securely at front and rear. If rear is not clamped securely, unclamp fence and turn rear clamp adjustment screw **4** clockwise for increased clamping. Try clamping the fence to verify if it self aligns and clamps tightly at the front and rear. Overtightening of the rear clamp adjustment screw **4** will cause the rip fence to be non-self aligning (Fig. 12).

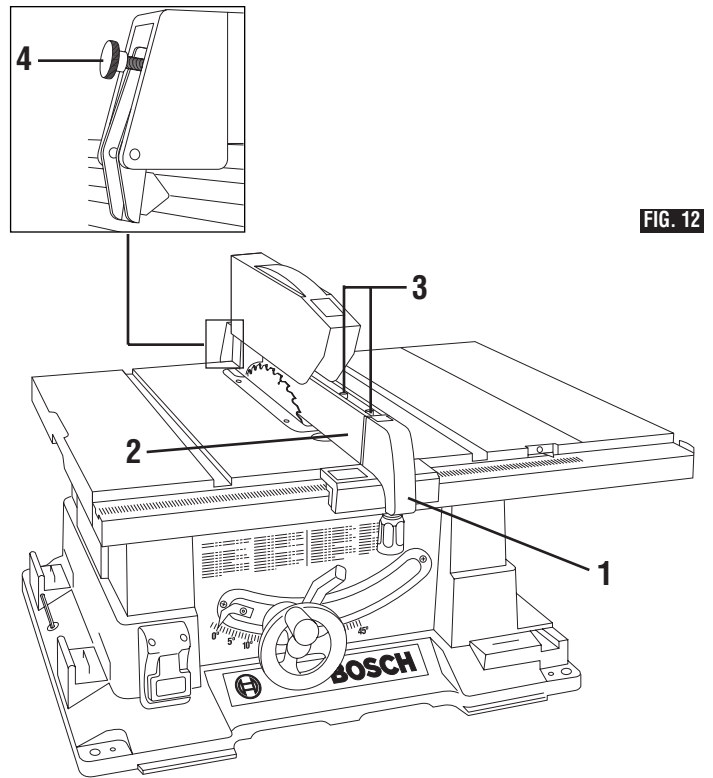

Rip Fence Pointer Adjustment

The distance of the rip fence body from the blade when ripping on the right side of the blade is determined by lining the pointer **5** with the desired dimension on the scale **6**. To set the rip fence pointer **5**, slide fence until it barely contacts right side of blade, loosen pointer adjustment screw **7**, adjust pointer **5** to "0" mark on lower scale **6** and tighten screw **7**.

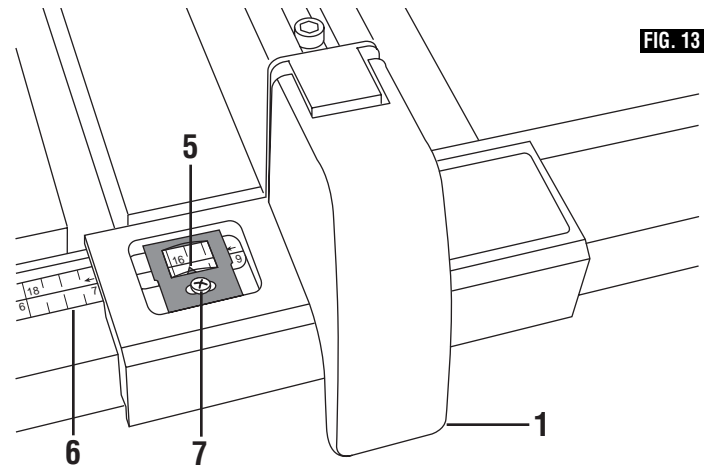

Miter Gauge Adjustment

When cross cutting and the blade set at 90° or 45° to the table, the miter gauge can be used in either slot on the table. When cross cutting and the blade is tilted, use slot on right side of table where the blade is tilted away from your hands and miter gauge.

1. To adjust the miter gauge, loosen lock knob **8** and set the miter gauge body **9** so the pointer **11** is at desired angle, then tighten lock knob **8** (Fig. 14).
2. Make a cut on a piece of scrap wood. Check it with a square to see if the piece of wood was cut at 90° (Fig. 14). If the piece of wood was not cut 90°, adjust the miter gauge body **9**, tighten lock knob **8** and make additional cuts until you are certain you have made a 90° cut. If pointer **11** is not pointing to 90°, loosen set screw **15** adjust pointer and tighten set screw **15**.

3. The miter gauge body **9** will stop at 90° and 45° both right and left. To rotate the miter gauge body **9** beyond these points, the stop **10** must be flipped out of the way.

Your miter gauge is also equipped with adjustable stops **12** at 90° and 45° both right and left. To adjust stops, loosen lock nuts **13** and rotate adjustment screw **14** clockwise or counter clockwise so it rest against the stop **10** at desired angle on scale and securely tighten lock nut **13**.

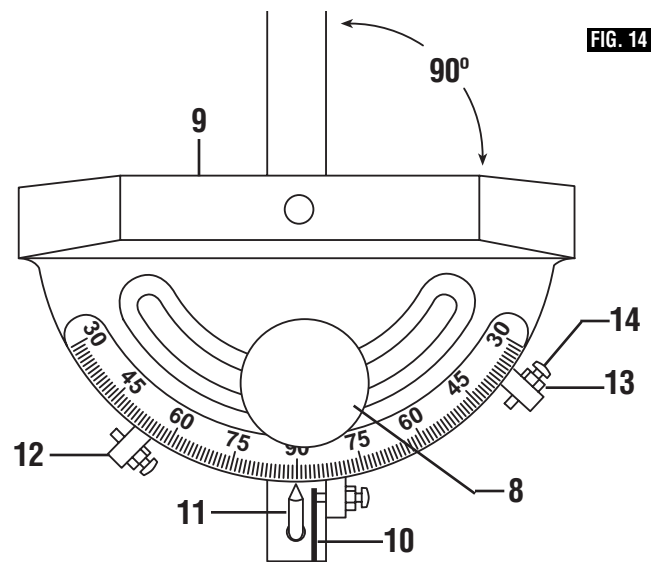

Réglages

Alignement du guide de refente

AVERTISSEMENT Pour éviter de subir des blessures, débranchez toujours le cordon d'alimentation avant de procéder à des réglages. Le guide de refente doit être parallèle à la LAME afin de prévenir les REBONDS lors des opérations de coupe en long.

Votre scie est équipée d'un guide de refente à auto-alignement de réglage rapide. Une fois les réglages ci-dessous sont effectués, le guide d'alignera automatiquement au moment de son verrouillage en position.

1. La lame doit être parallèle aux rainures du guide de coupe angulaire et perpendiculaire à la table avant de tenter d'aligner le guide de refente.

2. Pour déplacer le guide de refente **2**, levez la poignée de verrouillage **1**, faites glisser le guide à la position désirée et verrouillez-le en abaissant la poignée de verrouillage **1**.

AVERTISSEMENT Pour éviter toute blessure corporelle, assurez-vous toujours que le guide de refente est verrouillé avant de refendre une pièce.

3. Faites glisser le guide **2** en le tenant par la poignée **1** pour l'amener contre la lame de scie (Fig. 12).

Le guide doit toucher les dents « AVOYÉES » à l'avant comme à l'arrière de la lame. Si ce n'est pas le cas, procédez comme indiqué ci-après.

4. Desserrez les deux vis **3** situées à la partie supérieure avant du guide de refente.

5. Déplacez le guide **2** jusqu'à ce qu'il touche les dents et qu'il soit parallèle à la lame.

6. Tenez le guide en place et abaissez la poignée de verrouillage. Vérifiez que le guide n'a pas bougé, puis resserrez les vis (Fig. 12).

7. Bloquez le guide de refente pour vérifier qu'il est bien tenu à l'avant comme à l'arrière. Si il n'est pas correctement tenu à l'arrière, débloquez le guide et tournez la vis de réglage du blocage arrière **4** en sens horaire pour augmenter la force de serrage. Essayez à nouveau de bloquer le guide pour vérifier qu'il s'auto-aligne et qu'il est bien tenu à l'avant comme à l'arrière. Si la vis de réglage du blocage arrière **4** est trop serrée, le guide ne pourra pas s'auto-aligner (Fig. 12).

Réglage de l'indicateur du guide de refente

Lorsqu'on refend à droite de la lame, la distance entre le corps du guide de refente et la lame se détermine en mettant l'indicateur **5** en face de la dimension désirée sur l'échelle **6**. Pour régler l'indicateur du guide de refente **5**, faites glisser le guide pour l'amener presque en contact avec le côté droit de la lame, desserrez la vis de réglage **7** de l'indicateur, réglez l'indicateur **5** sur le repère « 0 » de l'échelle inférieure **6** et resserrez la vis **7**.

Réglage du guide de coupe angulaire

Lorsqu'on fait des coupes en travers avec la lame réglée à 90° ou 45° par rapport à la table, on peut utiliser le guide de coupe angulaire positionné dans une des deux fentes de la table. Pour faire des coupes en travers avec la lame inclinée, utilisez la fente située du côté droit de la table. Ainsi la lame sera inclinée à l'opposé de vos mains et du guide de coupe angulaire.

1. Pour régler le guide de coupe angulaire, desserrez la molette de verrouillage **8** et réglez le corps **9** du guide de coupe angulaire de manière à ce que l'indicateur **11** soit en face de l'angle désiré, ensuite resserrez la molette de verrouillage **8** (Fig. 14).

2. Scier une chute de bois. À l'aide d'une équerre, vérifiez que la coupe est d'équerre (Fig. 14). Si ce n'est pas le cas, réglez le corps **9** du guide de coupe angulaire, serrez la molette de verrouillage **8** et faites des coupes d'essai supplémentaires jusqu'à ce que vous soyez sûr que la coupe est d'équerre. Si l'indicateur **11** n'est pas en face du repère 90°, desserrez la vis de blocage **15**, réglez l'indicateur et resserrez la vis de blocage **15**.

3. Le corps **9** du guide de coupe angulaire s'arrête automatiquement à 90° et à 45°, à droite comme à gauche. Pour faire pivoter le corps **9** du guide de coupe angulaire au-delà de ces angles, il faut effacer la butée **10** en la faisant basculer.

Votre guide de coupe angulaire est également doté de butées réglables **12** à 90° et à 45° à droite comme à gauche. Pour régler ces butées, desserrez les écrous de blocage **13** et tournez les vis de réglage **14** en sens horaire ou anti-horaire jusqu'à ce qu'elles touchent la butée **10** à l'angle désiré sur l'échelle. Ensuite, resserrez fermement les écrous de blocage **13**.

Ajustes

Alineación del tope-guía para cortar al hilo

ADVERTENCIA Para evitar lesiones personales, desconecte siempre el enchufe de la fuente de energía antes de realizar cualquier ajuste. El tope-guía para cortar al hilo debe estar paralelo a la HOJA DE SIERRA para evitar el RETROCESO al cortar al hilo.

La sierra de mesa está equipada con un tope-guía para cortar al hilo de alineación automática y colocación rápida. Una vez que se han realizado los ajustes que se describen a continuación, el tope-guía para cortar al hilo se autoalineará cuando el tope-guía se encuentre fijo en su posición.

1. La hoja debe estar paralela a las ranuras del calibre de ingletes y perpendicular a la mesa antes de proceder a realizar la alineación del tope-guía para cortar al hilo.

2. Para mover el tope-guía para cortar al hilo **2**, suba el mango de fijación **1**, deslice el tope-guía hasta la posición deseada y fíjelo presionando hacia abajo el mango de fijación **1**.

ADVERTENCIA Para evitar lesiones personales, asegúrese siempre de que el tope-guía para cortar al hilo esté fijo antes de utilizarlo cuando vaya a hacer cortes al hilo.

3. Deslice el tope-guía **2** por el mango **1** hasta que esté a lo largo del lado de la hoja de sierra (Fig. 12).

El tope-guía debe tocar los dientes "TRISCADOS" en las partes anterior y posterior de la hoja. Si el tope-guía no toca los dientes en las partes anterior y posterior de la hoja, siga los pasos que se indican a continuación.

4. Afloje los dos tornillos **3** que están en la sección delantera superior del tope-guía para cortar al hilo.

5. Mueva el tope-guía **2** hasta que toque los dientes y esté paralelo a la hoja.

6. Sujete el tope-guía en su sitio, baje el mango de fijación, asegúrese de que el tope-guía haya permanecido paralelo a la hoja y luego apriete los tornillos (Fig. 12).

7. Fije con abrazaderas el tope-guía para cortar al hilo con el fin de comprobar si se mantiene sujeto firmemente en las partes anterior y posterior. Si la parte anterior no está sujeta firmemente, suelte el tope-guía y gire el tornillo de ajuste de la abrazadera posterior **4** en el sentido de las agujas del reloj para aumentar la sujeción. Intente fijar el tope-guía para verificar si se alinea automáticamente y se fija firmemente en las partes anterior y posterior. El apretar demasiado el tornillo de ajuste de la abrazadera trasera **4** hará que el tope-guía para cortar al hilo no se alinee automáticamente (Fig. 12).

Ajuste del indicador del tope-guía para cortar al hilo

La distancia al cuerpo del calibre de ingletes desde la hoja cuando se corte al hilo en el lado derecho de la hoja se determina alineando el indicador **5** con la dimensión deseada en la escala **6**. Para ajustar el indicador del tope-guía para cortar al hilo **5**, deslice el tope-guía hasta que haga contacto ligeramente con el lado derecho de la hoja, afloje el tornillo de ajuste del indicador **7**, ajuste el indicador **5** a la marca de "0" de la escala inferior **6** y apriete el tornillo **7**.

Ajuste del calibre de ingletes

Al realizar cortes transversales con la hoja ajustada a 90° o a 45° respecto a la mesa, el calibre de ingletes puede utilizarse en cualquiera de las ranuras de la mesa. Al realizar cortes transversales con la hoja inclinada, utilice la ranura de la derecha de la mesa en la que la hoja esté inclinada alejándose de las manos y del calibre de ingletes.

1. Para ajustar el calibre de ingletes, afloje el pomo de fijación **8**, ajuste el cuerpo del calibre de ingletes **9** de manera que el indicador **11** esté en el ángulo deseado y luego apriete el pomo de fijación **8** (Fig. 14).

2. Realice un corte en un pedazo de madera de desecho. Compruebe con una escuadra si el pedazo de madera se cortó a 90° (Fig. 14). Si el pedazo de madera no se cortó a 90°, ajuste el cuerpo del calibre de ingletes **9**, apriete el pomo de fijación **8** y haga cortes adicionales hasta que esté seguro de que ha hecho un corte a 90°. Si el indicador **11** no está señalando 90°, afloje el tornillo de ajuste **15**, ajuste el indicador y apriete el tornillo de ajuste **15**.

3. El cuerpo del calibre de ingletes **9** se detendrá a 90° y a 45° tanto hacia la izquierda como hacia la derecha. Para girar el cuerpo del calibre de ingletes **9** más allá de estos puntos, hay que bascular el tope **10** para quitarlo del paso.

El calibre de ingletes también está equipado con topes ajustables **12** a 90° y a 45° tanto a la derecha como a la izquierda. Para ajustar estos topes, afloje las tuercas de fijación **13** y gire el tornillo de ajuste **14** en el sentido de las agujas del reloj o en sentido contrario al de las agujas del reloj, de manera que descanse contra el tope **10** en el ángulo deseado de la escala, y apriete firmemente la tuerca de fijación **13**.

Assembly

Attaching The Blade guard

⚠ WARNING To prevent personal injury, always disconnect plug from power source before making any adjustments.

1. Remove table insert.
2. Raise the blade as high as it will go and tilt to 45° .
3. Loosen screw **5** approximately 3-3 1/2 turns or until you feel resistance to loosening the screw.

⚠ CAUTION Do not remove screw **5** and clamping plate **4** from support bracket. Removing the screw will damage threads inside the support bracket **3** and you will not be able to reassemble the spreader **1**.

4. Slide spreader **1** over bumps between plate and spreader (fig. 15). Securely tighten screw **5** and tilt blade back to 90 degrees.

IMPORTANT: The Spreader **1** must always be IN LINE with the sawblade **8**. The spreader **1** is thinner than the width of the KERF **7** by approximately three thicknesses of paper **9** on each side of the spreader **1** (Fig. 16).

5. Loosen hex nut **15**, then clamping screws **12** with the 5 mm allen wrench provided, and set screw **11**. (Fig. 18).

6. Place rip fence **14** on table, lift up ANTIKICKBACK PAWL **13** and CAREFULLY move fence **14** against the blade so that it is parallel to the blade, and just touches tips of saw teeth.

7. Make two folds in a small piece (6" x 6") of ordinary newspaper making three thicknesses (Fig. 17). The folded paper **10** will be used as a "spacing gauge" (Fig. 18).

8. Insert folded paper **10** between SPREADER and FENCE. Hold spreader firmly against fence (Fig. 18).

9. First lightly tighten the clamp screws **12** and then the set screw **11**. Recheck squareness of spreader to table and parallelism to blade. Readjust if necessary.

10. After proper alignment adjustment is made, tighten hex nut **15** and securly tighten clamp screws **12**.

NOTE: Always be sure the spreader stays in line with blade when the blade is tilted at any angle.

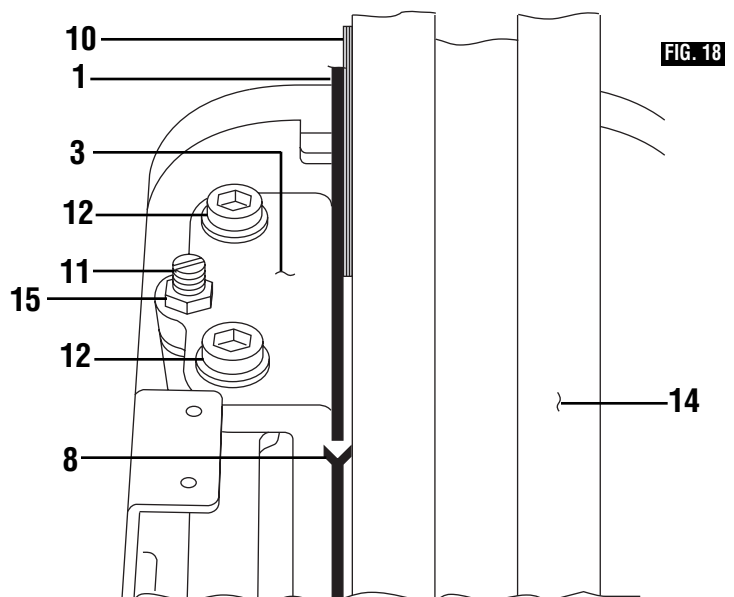
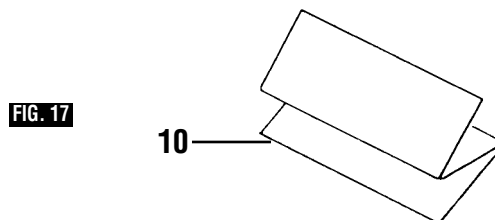
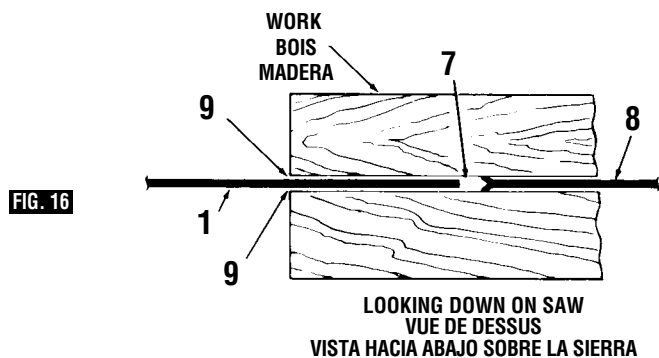
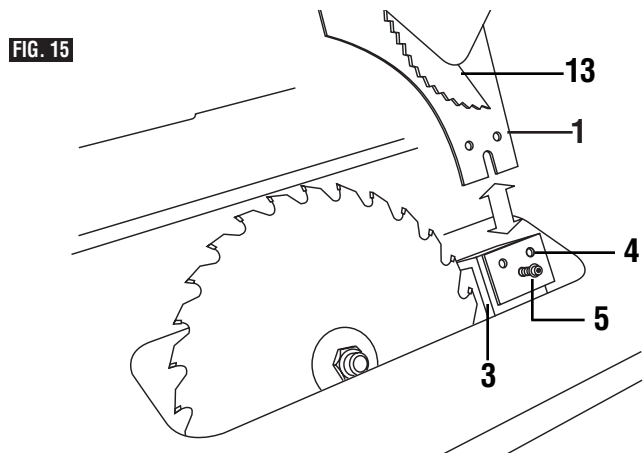

Assemblage

Montage du protège-lame

AVERTISSEMENT Pour éviter de subir des blessures, débranchez toujours le cordon d'alimentation avant de procéder à des réglages.

1. Enlevez l'élément amovible de la table.
2. Mettez la lame à fond en position haute et inclinez-la à 45°.
3. Desserrez la vis **5** d'environ 3 – 3 1/2 tours ou jusqu'à ce que vous sentiez une résistance au desserrage :

ATTENTION **N'enlevez ni la vis 5 ni la plaque de blocage 4 du support.** Enlever la vis abîmerait les filets à l'intérieur du support **3** et vous ne pourriez plus remonter le séparateur **1**.

4. Glissez le séparateur **1** au-dessus des bossages entre la plaque et le séparateur (Fig. 15). Serrez fermement la vis **5** et remettez la lame à 90°.

IMPORTANT : Le séparateur **1** doit toujours être ALIGNÉ sur la lame de scie **8**. Il est plus fin que la largeur de VOIE **7** de la lame d'environ trois épaisseurs de papier **9** par côté (Fig. 16).

5. Desserrez l'écrou hexagonal **15**, dévissez ensuite les vis de bridage **12** à l'aide de la clé Allen de 5 mm fournie ainsi que la vis de blocage **11** (Fig. 18).

6. Installez le guide de refente **14** sur la table, levez le TAQUET ANTI-REBONDS **13** et déplacez le guide **14** AVEC PRÉCAUTION pour l'amener contre la lame de sorte qu'il soit parallèle à celle-ci et qu'il touche tout juste les pointes des dents de la scie.

7. Faites deux plis dans un petit morceau (6 po x 6 po) de papier journal ordinaire pour en tripler l'épaisseur (Fig. 17). Le papier plié **10** pourra alors être utilisé comme « cale d'épaisseur » (Fig. 18).

8. Enfoncez le papier plié **10** entre le SÉPARATEUR et le GUIDE. Appuyez fermement le séparateur contre le guide (Fig. 18).

9. Commencez par serrer légèrement les vis de bridage **12** et vissez ensuite la vis de blocage **11**. Vérifiez que le séparateur est toujours d'équerre par rapport à la table et parallèle à la lame. Réglez-le à nouveau si nécessaire.

10. Quand l'alignement est réglé correctement, serrez l'écrou hexagonal **15** et serrez fermement les vis de bridage **12**.

REMARQUE : Assurez-vous toujours que le séparateur reste aligné sur la lame quelque soit l'angle d'inclinaison de celle-ci.

Ensamblaje

Colocación del protector de la hoja

ADVERTENCIA Para evitar lesiones personales, desconecte siempre el enchufe de la fuente de energía antes de realizar cualquier ajuste.

1. Quite el accesorio de inserción de la mesa.
2. Suba la hoja tanto como se pueda e inclínela hasta 45°.
3. Afloje el tornillo **5** aproximadamente de 3 a 3.5 vueltas o hasta que note resistencia a aflojar dicho tornillo.

PRECAUCIÓN **No quite el tornillo 5 ni la placa de fijación 4 del soporte del apoyo.** Si quita el tornillo, dañará las roscas que están en el interior del soporte del apoyo **3** y no podrá reensamblar el separador **1**.

4. Deslice el separador **1** sobre los resaltes entre la placa y el separador (Fig. 15). Apriete firmemente el tornillo **5** e incline la hoja de vuelta a 90 grados.

IMPORTANTE: El separador **1** debe estar siempre EN LINEA con la hoja de sierra **8**. El separador **1** es más delgado que la anchura de la SEPARACION DE CORTE **7** aproximadamente tres grosores de papel **9** en cada lado del separador **1** (Fig. 16).

5. Afloje la tuerca hexagonal **15**, luego los tornillos de fijación **12** con la llave Allen de 5 mm suministrada, y el tornillo de ajuste **11** (Fig. 18).

6. Coloque el tope-guía para cortar al hilo **14** sobre la mesa, suba el TRINQUETE ANTIRRETROCESO **13** y mueva CUIDADOSAMENTE el tope-guía **14** contra la hoja de manera que esté paralelo a la hoja y toque ligeramente las puntas de los dientes de la hoja de sierra.

7. Haga dos dobleces en un pedazo pequeño (6" x 6") de papel de periódico corriente, haciendo tres grosores (Fig. 17). El papel doblado **10** se utilizará como "calibre de separación" (Fig. 18).

8. Introduzca el papel doblado **10** entre el SEPARADOR y el TOPE-GUIA. Sujete firmemente el separador contra el tope-guía (Fig. 18).

9. Apriete primero ligeramente los tornillos de fijación **12** y luego el tornillo de ajuste **11**. Vuelva a comprobar la perpendicularidad del separador respecto a la mesa y el paralelismo respecto a la hoja. Si es necesario, haga reajustes.

10. Después de hacer el ajuste apropiado de la alineación, apriete la tuerca hexagonal **15** y apriete firmemente los tornillos de fijación **12**.

NOTA: Asegúrese siempre de que el separador permanezca en línea con la hoja cuando ésta se encuentre inclinada a cualquier ángulo.

Assembly

Changing The Blade

WARNING To prevent personal injury, always disconnect plug from power source before changing blades.

1. Turn elevation wheel clockwise until the blade is up as high as it will go, using a screwdriver lift the table insert **1** out of the pocket of the table (Fig. 19).

2. Lift up arbor lock lever **2** and slowly rotate blade by hand until lock fully engages saw arbor and stops rotation (Fig. 19). Loosen arbor nut **3** counter clockwise with the arbor wrench **4** provided (Fig. 20a). Set wrench aside and continue to loosen arbor nut **3** by hand and remove arbor nut **3** and outer washer **5**. Blade may now be removed or installed by sliding on or off arbor shaft **13**.

3. Assemble inner washer **12** and new blade as shown in figure 20b, making certain the TEETH OF THE BLADE ARE POINTING DOWN AT THE FRONT OF THE TABLE.

NOTE: The printing on different saw blades are not always on the same side.

4. Assemble outer washer **5**, arbor nut **3** as shown in figure 20b. While lifting up arbor lock lever **2** securely tighten arbor nut **3** clockwise with the wrench **4** provided. (Fig. 20a).

5. Position table insert in pocket of table so tabs **6** on insert **1** are in slots in pocket of table and push down and secure in place.

FIG. 19

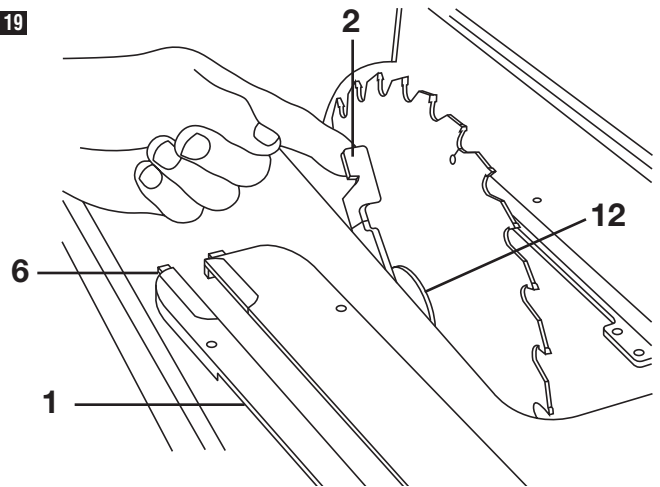
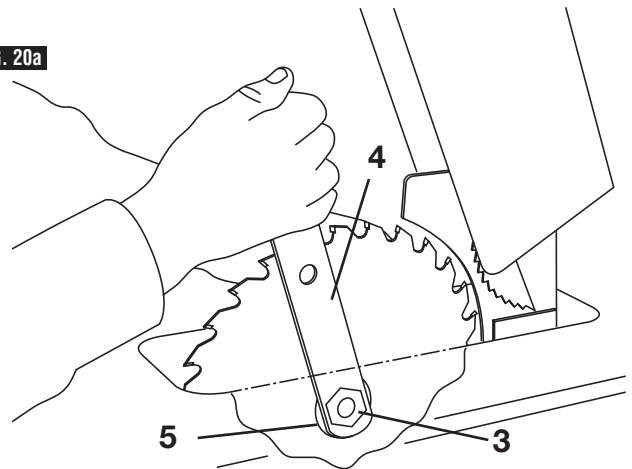

FIG. 20a



Attaching Rip Fence

1. Raise rip fence handle **7** as shown (Fig. 21), so holding clamp **8** is out far enough to fit on the table **9** and into "V" groove located on the back of rear rail.

2. Position the rip fence **10** over table **9** holding up the front end, first engage holding clamp **8** with rear rail, then lower front end onto front rail **11** (Fig. 21).

FIG. 21

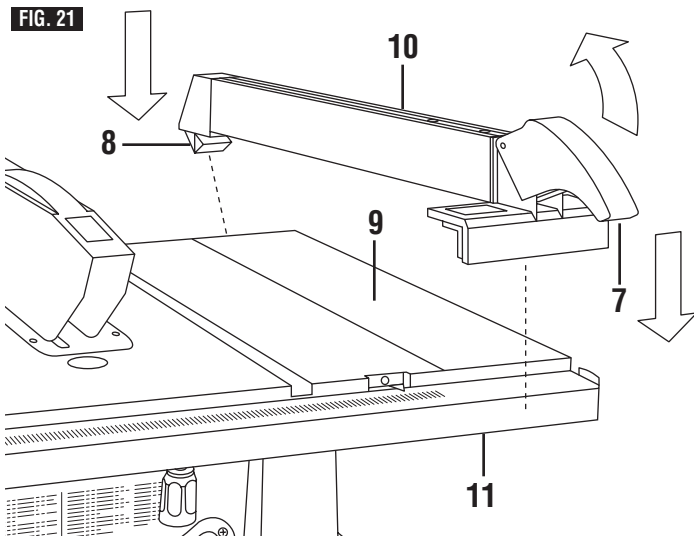
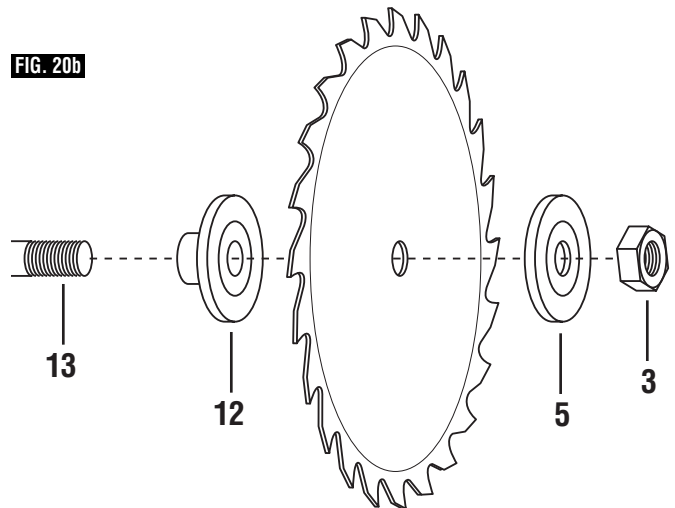

FIG. 20b



Assemblage

Changement de la lame

AVERTISSEMENT

Pour éviter les blessures, débranchez toujours le cordon d'alimentation avant de procéder à des réglages.

1. Tournez le volant de réglage de hauteur en sens horaire pour mettre la lame à fond vers le haut. À l'aide d'un tournevis, soulevez l'élément rapporté **1** et ôtez-le de son logement dans la table (Fig. 19).

2. Levez le levier de verrouillage de l'arbre **2** et faites tourner doucement la lame à la main jusqu'à ce que le verrou s'enclenche complètement sur l'arbre de la scie et bloque sa rotation (Fig. 19). Desserrer l'écrou de l'arbre **3** en sens anti-horaire à l'aide de la clé d'arbre **4** fournie (Fig. 20a). Mettez la clé de côté et finissez de desserrer l'écrou de l'arbre **3** à la main. Enlevez l'écrou de l'arbre **3** et la rondelle extérieure **5**. On peut maintenant retirer la lame en la glissant hors de l'arbre et en monter une nouvelle en la glissant sur celui-ci.

3. Montez la rondelle intérieure **12** et la nouvelle lame comme indiqué à la figure 20b, en vous assurant que **SES DENTS POINTENT VERS LE BAS À L'AVANT DE LA TABLE**.

REMARQUE : Les lames ne sont pas toujours imprimées du même côté.

4. Remontez la rondelle extérieure **5** et l'écrou de l'arbre **3** comme indiqué à la figure 20b. Serrez fermement celui-ci en sens horaire à l'aide de la clé **4** fournie tout en levant le levier de verrouillage de l'arbre **2** (Fig. 20a).

5. Remettez l'élément amovible **1** dans le logement de la table de manière à ce que ses ergots **6** pénètrent dans les fentes de l'évidement de la table. Appuyez sur l'élément amovible et fixez-le à sa place.

Montage du guide de refente

1. Levez la poignée **7** du guide de refente comme indiqué (Fig. 21) de manière à ce que la mâchoire **8** soit sortie suffisamment pour se monter sur la table **9** et dans la rainure en V située au dos du rail arrière.

2. Placez le guide de refente **10** sur la table **9** en tenant son extrémité avant, enclenchez d'abord la mâchoire arrière **8** dans le rail arrière, ensuite abaissez la partie avant sur le rail avant **11** (Fig. 21).

Ensamblaje

Cambio de la hoja

ADVERTENCIA

Para evitar lesiones personales, desconecte siempre el enchufe de la fuente de energía antes de cambiar las hojas.

1. Gire la rueda de elevación en el sentido de las agujas del reloj hasta que la hoja esté tan alta como se pueda y, utilizando un destornillador, levante el accesorio de inserción de la mesa **1** hasta sacarlo del bolsillo de la mesa (Fig. 19).

2. Suba la palanca de fijación del eje portaherramienta **2** y gire lentamente la hoja a mano hasta que el cierre acople completamente el eje portaherramienta de la sierra y detenga la rotación (Fig. 19). Afloje la tuerca del eje portaherramienta **3** en sentido contrario al de las agujas del reloj con la llave de tuerca del eje portaherramienta **4** suministrada (Fig. 20a). Ponga la llave de tuerca a un lado, siga aflojando la tuerca del eje portaherramienta **3** a mano y quite dicha tuerca del eje portaherramienta **3** y la arandela exterior **5**. Una vez que haya hecho esto, la hoja podrá quitarse o instalarse deslizándola hacia adentro o hacia afuera del eje portaherramienta.

3. Ensamble la arandela interior **12** y la hoja nueva de la manera que se muestra en la figura 20b, asegurándose de que los **DIENTES DE LA HOJA ESTEN ORIENTADOS HACIA ABAJO EN LA PARTE DELANTERA DE LA MESA**.

NOTA: La impresión que se encuentra en las distintas hojas de sierra no está siempre en el mismo lado.

4. Ensamble la arandela exterior **5** y la tuerca del eje portaherramienta **3** de la manera que se muestra en la figura 20b. Mientras sube la palanca de fijación del eje portaherramienta **2**, apriete firmemente la tuerca del eje portaherramienta **3** en el sentido de las agujas del reloj con la llave de tuerca **4** suministrada (Fig. 20a).

5. Posicione el accesorio de inserción de la mesa en el bolsillo de la mesa, de manera que las lengüetas **6** del accesorio de inserción **1** estén en las ranuras del bolsillo de la mesa, y empuje hacia abajo para fijarlo en su sitio.

Colocación del tope-guía para cortar al hilo

1. Suba el mango del tope-guía para cortar al hilo **7** tal como se muestra en la ilustración (Fig. 21), de manera que la abrazadera de sujeción **8** quede lo suficientemente hacia afuera como para acoplarse sobre la mesa **9** y en la ranura en "V" ubicada en la parte posterior del riel trasero.

2. Posicione el tope-guía para cortar al hilo **10** sobre la mesa **9** sujetando hacia arriba el extremo delantero, acople primero la abrazadera de sujeción **8** con el riel trasero y luego baje el extremo delantero hasta el riel delantero **11** (Fig. 21).

Mounting The Table Saw

Mounting Table Saw to Workbench

If table saw is to be used in a permanent location, it should be fastened securely to a firm supporting surface such as a stand or workbench, using the four mounting holes, 1 two of which are shown (Fig. 22).

1. If mounting to a workbench, the base should be bolted securely using 5/16" hex bolts (not included) through mounting holes 1 provided.
2. Locate and mark where the saw is to be mounted.
3. Drill four (4) 3/8" diameter holes through workbench.
4. Place table saw on workbench aligning holes in base with holes drilled in workbench.
5. Insert four (4) 5/16" dia. bolts through holes in base and supporting surface; then secure with (4) 5/16" hex nuts.

FIG. 22

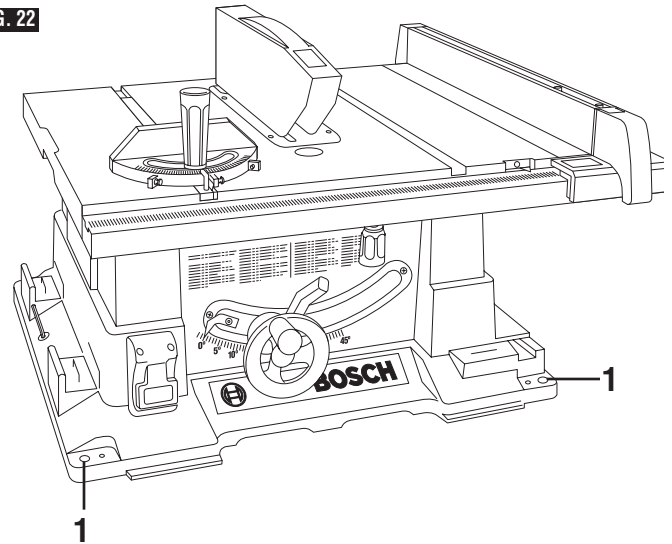

Basic Table Saw Operation

Safety Power Switch

NOTE: This table saw has a safety feature that helps prevent accidental starting.

1. To turn saw on, lift switch lever 2 by pinching side walls and pulling up. This action starts the saw (Fig. 23)
2. To turn off power, push switch lever 2 down to it's original position (Fig. 24).
3. Switch 3 can accommodate a padlock 4 with a long, 3/16" diameter shackle (not provided with table saw), to prevent unauthorized use (Fig. 24).

Work Helpers

Before cutting any wood on your saw, study all of the "Basic Saw Operations".

Notice that in order to make some of the cuts, it is necessary to use certain devices, "Work Helpers", like the Push Stick, the Push Block and the Auxiliary Fence, which you can make yourself (See pages 40 & 41).

After you have made a few practice cuts, make up these "helpers" before starting any projects. Make the "Push Stick" first.

FIG. 23

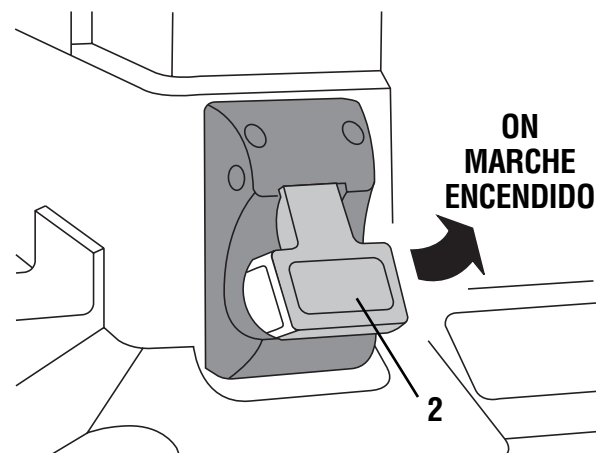
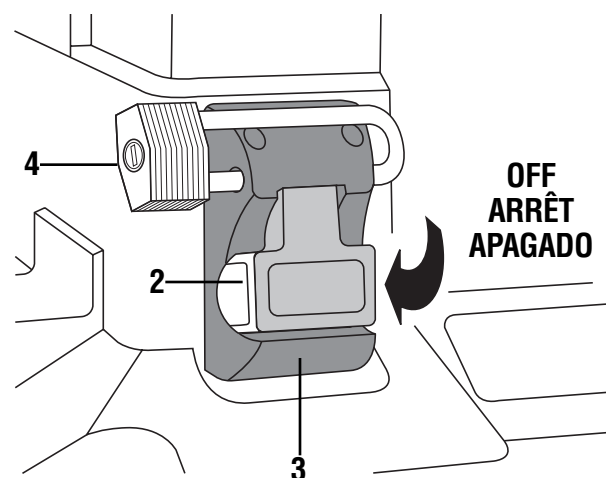

FIG. 24



Installation de la scie de table

Installation de la scie de table sur un établi

Si vous voulez installer la scie de façon permanente, il vous faut la fixer solidement sur une surface robuste, telle qu'un support ou un établi, à l'aide des quatre orifices **1** prévus à cet effet (deux de ces orifices sont visibles sur la fig. 22).

1. Si vous montez la scie sur un établi, il faut y fixer solidement l'embase à l'aide de boulons de 5/16 po à tête hexagonale (non fournis) que l'on enfilera dans les trous de montage **1** aménagés dans l'embase.
2. Marquez l'emplacement choisi.
3. Percez quatre (4) trous de 3/8 po de diamètre dans le plateau de l'établi.
4. Placez la scie sur l'établi et faites correspondre les orifices de montage de son socle avec les trous que vous venez de percer dans l'établi.
5. Enfilez quatre (4) boulons de 5/16 po de diamètre dans les trous de l'embase et dans ceux de la surface qui la supporte. Fixez ensuite la scie à l'aide de 4 écrous de 5/16 po.

Utilisation de la scie de table

Interrupteur de sûreté

REMARQUE : Cette scie comporte un dispositif de sécurité qui contribue à prévenir les mises en marche accidentelles.

1. Pour démarrer la scie, levez l'interrupteur **2** en pinçant ses parois latérales et en tirant vers le haut. Cette action démarre la scie (Fig. 23).
2. Pour arrêter la scie, poussez le levier de l'interrupteur **2** vers le bas pour le remettre à sa position initiale (Fig. 24).
3. Il est possible de verrouiller l'interrupteur **3** à l'aide d'un cadenas **4** doté d'une longue anse de 3/16 po de diamètre (non fourni avec la scie), afin d'empêcher toute utilisation non autorisée (fig. 24).

Accessoires de sciage

Avant de commencer à vous servir de votre scie, commencez par lire attentivement l'ensemble du chapitre « Utilisation de la scie ».

Vous remarquerez que pour exécuter certains types de coupe, il est nécessaire d'avoir recours à certains accessoires de sciage tels que la baguette-poussoir, le plateau-poussoir et le guide de coupe auxiliaire, que vous pouvez fabriquer vous-même (voir pages 40 et 41).

Après avoir effectué quelques coupes d'essai, fabriquez ces accessoires avant de vous lancer dans votre première réalisation. Fabriquez la baguette-poussoir en premier.

Montaje de la sierra de mesa

Montaje de la sierra de mesa en un banco de trabajo

Si la sierra de mesa se va a utilizar en un lugar permanente, se debe sujetar firmemente a una superficie de soporte firme tal como una base o un banco de trabajo utilizando los cuatro agujeros de montaje **1**, dos de los cuales se muestran (Fig. 22).

1. Si va a montar la sierra de mesa en un banco de trabajo, la base debe empernarse firmemente utilizando pernos hexagonales de 5/16" (no incluidos) a través de los agujeros de montaje **1** provistos.
2. Determine y marque donde se ha de montar la sierra de mesa.
3. Haga cuatro (4) agujeros de 3/8" de diámetro en el banco de trabajo.
4. Coloque la sierra de mesa sobre el banco de trabajo alineando los agujeros de la base con los agujeros realizados en el banco de trabajo.
5. Introduzca cuatro (4) pernos de 5/16" de diámetro a través de los agujeros de la base y la superficie de soporte, y luego fíjelos con cuatro (4) tuercas hexagonales de 5/16".

Funcionamiento básico de la sierra de mesa

Interruptor de encendido de seguridad

NOTA: Esta sierra de mesa tiene un dispositivo de seguridad que ayuda a evitar el arranque accidental.

1. Para encender la sierra, suba la palanca del interruptor **2** pellizcando las paredes laterales y tirando hacia arriba. Esta acción arranca la sierra (Fig. 23).
2. Para apagar la sierra, empuje la palanca del interruptor **2** hacia abajo hasta su posición original (Fig. 24).
3. El interruptor **3** puede acomodar un candado **4** con una barra larga de 3/16" de diámetro (no suministrado con la sierra de mesa) para evitar el uso no autorizado (Fig. 24).

Ayudantes de trabajo

Antes de cortar cualquier madera en la sierra, estudie el "Funcionamiento básico de la sierra".

Observe que para hacer algunos de los cortes es necesario utilizar ciertos dispositivos, "ayudantes de trabajo", como el palo de empujar, el bloque de empujar y el tope-guía auxiliar, que se puede hacer usted mismo (vea la página 40 y 41).

Después de realizar unos cuantos cortes de práctica, haga estos "ayudantes" antes de comenzar cualquier proyecto. Haga primero el palo de empujar.

Basic Table Saw Operation

Pre-Cut Locator

Allows you to mark and locate exactly where the blade will enter the workpiece.

A. With the blade 90 degrees square to the table, cut off a piece of wood **1**. Always make sure you turn the saw off before attempting step C.

B. Slide miter gauge **2** back until wood is over the yellow disc **3**.

C. Using a very soft pencil, mark a line **4** on the disc **3**.

D. Move the miter gauge to the other side of the blade and repeat steps A, B, and C.

E. These lines indicate the “path” of the cut (kerf) made by the blade.

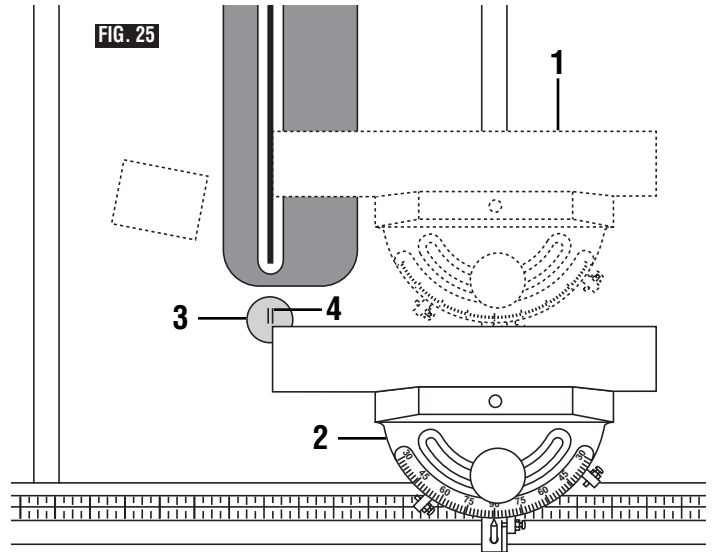

Using The Rip Fence Pointer (only if table is not extended)

The rip fence shows the distance from the blade to rip fence through a convenient viewing and magnifying window.

Align rip fence pointer **5** with lower portion of scale **6**. The lower scale can be used up to 13 inches (Fig. 26).

Using The Table Pointer (only if table is extended to max.)

The upper portion of scale is used for rip cut 13 to 24-1/2 inches. Align table pointer **7** with upper portion of scale **8** (Fig. 27).

Making Rip Cuts Beyond 24-1/2 Inches Without The Use Of Scale

When positioning fence for maximum rip without the use of scale **8**, loosen screw **9** and lower plate **10** below the head **11** of the rip fence **12** (Fig. 27). DO NOT rip or cut dados or moldings with the fence beyond this position because it cannot be locked.

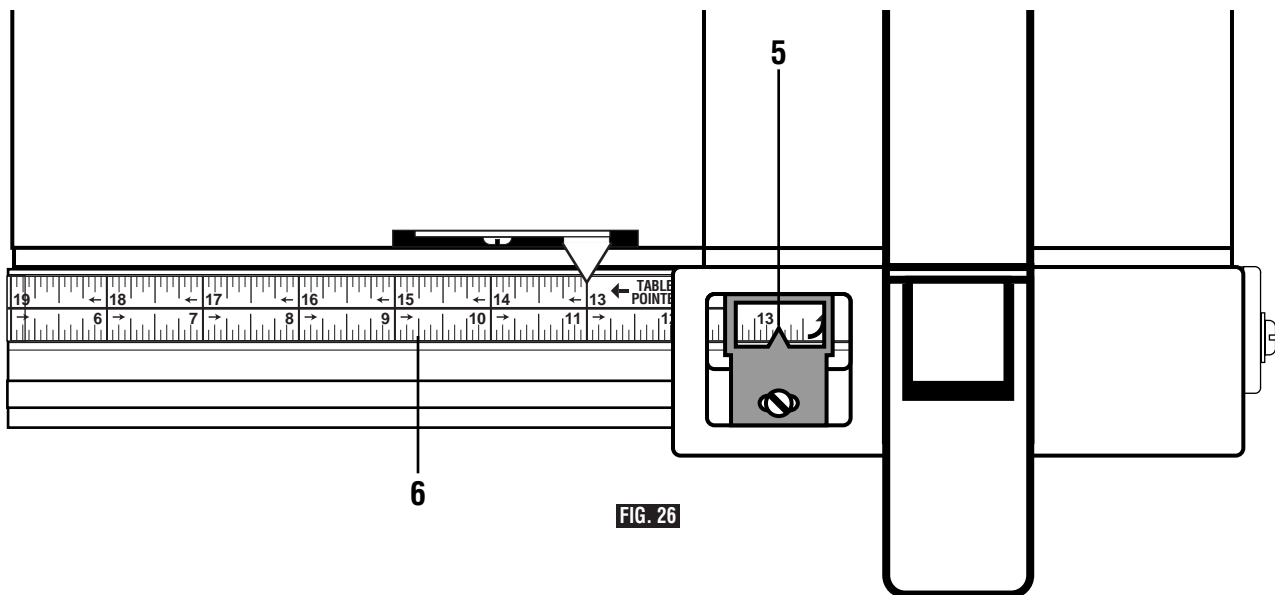

Utilisation de la scie de table

Repère de sciage

Il permet de marquer et de repérer exactement l'endroit où la lame pénétrera dans la pièce.

A. Avec la lame d'équerre (à 90 degrés) par rapport à la table, scier un morceau de bois **1**. Assurez-vous de toujours arrêter la scie avant de passer à l'étape C.

B. Ramenez le guide de coupe angulaire **2** en le faisant coulisser jusqu'à ce que le morceau de bois soit au-dessus du disque jaune **3**.

C. À l'aide d'un crayon de bois très tendre, tracez un trait **4** sur le disque **3**.

D. Placez le guide de coupe angulaire de l'autre côté de la lame et répétez les étapes A, B et C.

E. Ces deux traits indiquent la largeur de trait de scie (voie) que la lame produit.

Utilisation de l'indicateur du guide de refente (Seulement si la rallonge n'est pas sortie)

Le guide de refente indique la distance entre la lame et le guide par l'intermédiaire d'un hublot pratique muni d'une loupe.

Mettez l'indicateur du guide de refente **5** en face de la partie inférieure de l'échelle **6**. L'échelle inférieure peut être utilisée jusqu'à 13 pouces (Fig. 26).

Utilisation de l'indicateur de table (Seulement si la rallonge de table est sortie à fond)

La partie supérieure de l'échelle est utilisée pour refendre entre 13 et 24-1/2 po. Mettez l'indicateur de la table **7** en face de la partie supérieure de l'échelle **8** (Fig. 27).

Pour refendre à plus de 24-1/2 pouces Sans utiliser d'échelle graduée

Pour positionner le guide pour refendre à la largeur maximale sans utiliser l'échelle **8**, desserrez la vis **9** et abaissez la plaque **10** au-dessous de la tête **11** du guide de refente **12** (Fig. 27). NE PAS refendre ou usiner de rainures ou de moulures avec le guide situé au-delà de cette position car il ne peut pas être verrouillé.

Funcionamiento básico de la sierra de mesa

Ubicador de precorte

Permite marcar y ubicar exactamente el lugar en el que la sierra penetrará en la pieza de trabajo.

A. Con la hoja ubicada a 90 grados respecto a la mesa, corte un pedazo de madera **1**. Asegúrese siempre de apagar la sierra antes de intentar realizar el paso C.

B. Deslice el calibre de ingletes **2** hacia atrás hasta que la madera esté sobre el disco amarillo **3**.

C. Utilizando un lápiz muy blando, marque una línea **4** en el disco **3**.

D. Mueva el calibre de ingletes hasta el otro lado de la hoja y repita los pasos A, B y C.

E. Estas líneas indican la "trayectoria" del corte (separación de corte) hecho por la hoja.

Utilización del indicador del tope-guía para cortar al hilo (sólo si la mesa no está extendida)

El tope-guía para cortar al hilo muestra la distancia desde la hoja hasta el tope-guía para cortar al hilo a través de una práctica ventana de visualización y aumento.

Alinee el indicador del tope-guía para cortar al hilo **5** con la porción inferior de la escala **6**. La escala inferior puede utilizarse hasta 13 pulgadas (Fig. 26).

Utilización del indicador de la mesa (sólo si la mesa está extendida al máximo)

La porción superior de la escala se utiliza para hacer cortes al hilo de 13 a 24-1/2 pulgadas. Alinee el indicador de la mesa **7** con la porción superior de la escala **8** (Fig. 27).

Realización de cortes al hilo más allá de 24-1/2 pulgadas sin usar la escala

Al posicionar el tope-guía para hacer cortes al hilo máximos sin usar la escala **8**, afloje el tornillo **9** y baje la placa **10** por debajo de la cabeza **11** del tope-guía para cortar al hilo **12** (Fig. 27). NO corte al hilo ni corte mortajas ni molduras con el tope-guía más allá de esta posición, porque no puede fijarse.

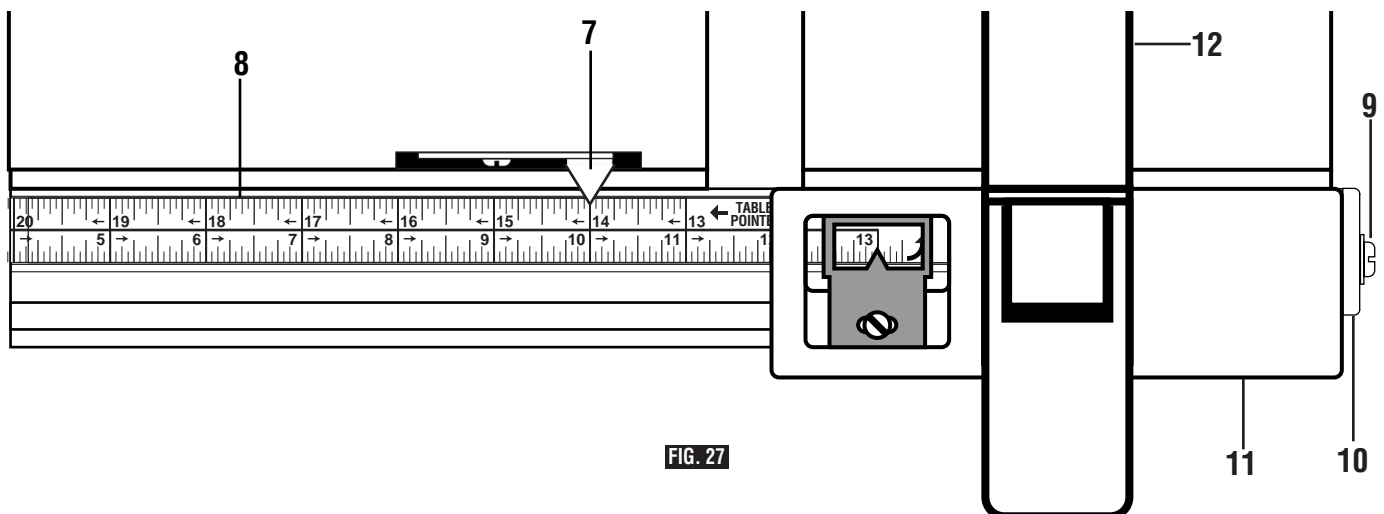

FIG. 27

Push Stick and Push Block

Make the Push Stick **1** using a piece of 1 x 2 as shown (Fig. 28).

Make the Push Block **2** using pieces of 3/8" plywood **3** and 3/4" hardwood **4** (Fig. 29). For proper use of push block, (see page 48).

The small piece of wood, 3/8" x 3/8" x 2-1/2", should be **GLUED** to the plywood ... **DO NOT USE NAILS**. This is to prevent dulling the sawblade in the event you mistakenly cut into the Push Block.

Position the handle in the center of the plywood and fasten together with glue and woodscrews.

Auxiliary Fence

Make one using pieces of 3/8" plywood **3** and 3/4" hardwood **4**. Fasten together with glue and woodscrews (Fig. 30).

NOTE: Since the Push Block **2** is used with the Auxiliary Fence **5**, the 4-3/4" dimensions must be held identical on both the pieces.

Using The Miter Gauge

CROSSCUTTING, MITER CUTTING, BEVEL CUTTING, COMPOUND MITER CUTTING and when RABBETING across the end of a narrow workpiece, the MITER GAUGE is used.

WARNING For your own safety, always observe the following safety precautions in addition to the safety instructions on Pages 2, 3, 4 & 5.

1. Never make these cuts freehand (without using the miter gauge or other auxiliary devices) because the blade could bind in the cut and cause a KICKBACK or cause your fingers or hand to slip into the blade.

2. Always lock the miter gauge securely when in use.

3. Remove rip fence from table during any operations which utilize the miter gauge.

4. Make sure blade guard is installed for all "thru-sawing" operations (when sawblade cuts entirely thru the thickness of the workpiece). Replace guard IMMEDIATELY after completion of dadoing, molding or rabbeting cuts.

5. Have blade extend approximately 1/8" above top of workpiece. Additional blade exposure would increase the hazard potential.

6. Do not stand directly in front of the blade in case of a THROWBACK (small cut-off piece caught by the back of the blade and thrown toward the operator). Stand to either side of the blade.

7. Keep your hands clear of the blade and out of the path of the blade.

8. If blade stalls or stops while cutting, TURN SWITCH OFF before attempting to free the blade.

9. Do not reach over or behind the blade to pull the workpiece through the cut ... to support long or heavy workpieces ... to remove cut-off pieces of material or FOR ANY OTHER REASON.

10. Do not pick up small pieces of cut-off material from the table. REMOVE them by pushing them OFF the table with a long stick. Otherwise they could be thrown back at you by the rear of the blade.

11. Do not remove small pieces of cut-off material that may become TRAPPED inside the blade guard while the saw is RUNNING. THIS COULD ENDANGER YOUR HANDS or cause a KICKBACK. Turn the saw OFF. After the blade has stopped turning, lift the guard and remove the piece.

12. If workpiece is warped, place the CONCAVE side DOWN. This will prevent it from rocking while it is being cut.

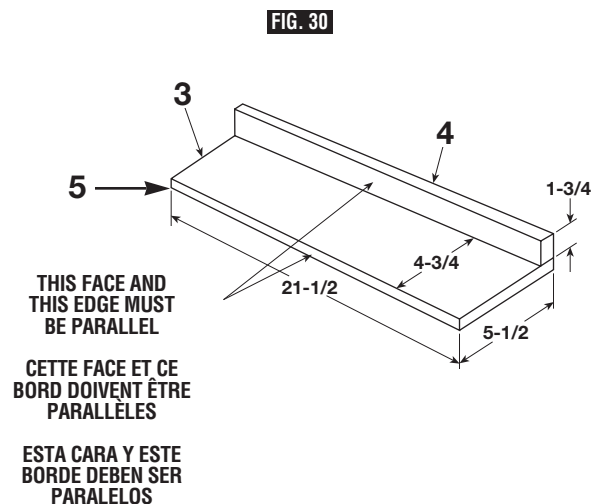
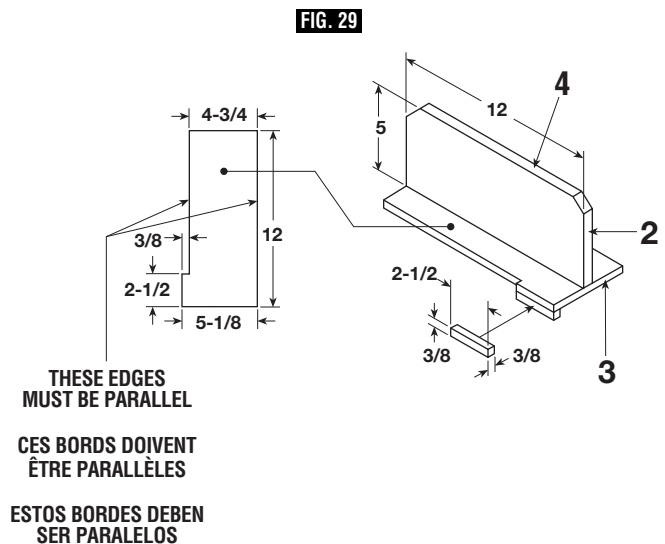
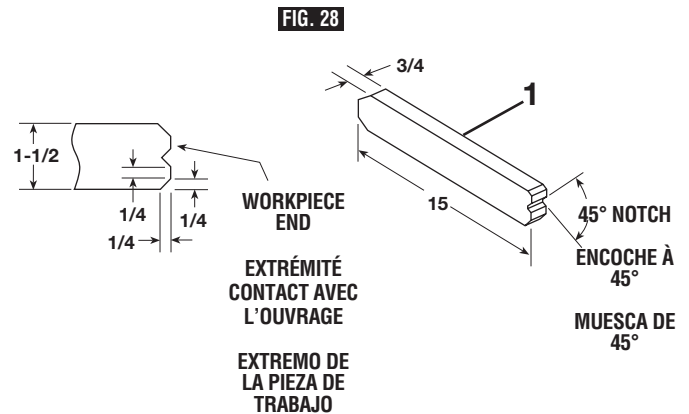

NOTE: All dimensions in inches.
REMARQUE : Toutes les dimensions sont en pouces.
NOTA: Todas las dimensiones están en pulgadas.

Baguette-poussoir et plateau-poussoir

Fabriquez la baguette-poussoir **1** à l'aide d'un tasseau d'1 po x 2 po, suivant la fig. 28.

Fabriquez la baguette-poussoir **2** à partir de morceaux de contre-plaqué **3** de 3/8 po d'épaisseur et de bois dur **4** de 3/4 po d'épaisseur (Fig. 29). Voir page 49 pour l'utilisation correcte de la baguette-poussoir.

La petite pièce en bois de 3/8 po x 3/8 po x 2 po 1/2 doit être COLLÉE au contre-plaqué. NE LA CLOUEZ PAS, sous peine d'émousser la lame au cas où elle entrerait accidentellement en contact avec le plateau-poussoir.

Positionnez la poignée au centre de la plaque de contre-plaqué et fixez-les l'une à l'autre avec de la colle et des vis à bois.

Guide de coupe auxiliaire

Fabriquez cet accessoire à l'aide d'une plaque de contre-plaqué **3** de 3/8 po et d'une baguette de bois dur **4** de 3/4 po. Assemblez-les avec de la colle et des vis à bois (fig. 30).

REMARQUE : Étant donné que le plateau-poussoir **2** et le guide de coupe auxiliaire **5** seront utilisés conjointement, les cotes de 4 po 3/4 doivent être rigoureusement identiques sur les deux pièces.

Utilisation du guide de coupe angulaire

Le guide de coupe angulaire sert à exécuter les types de coupes suivantes : COUPES TRANSVERSALES, COUPES ANGULAIRES, COUPES EN BISEAU, COUPES ANGULAIRES BISEAUTÉES, ainsi que FEUILLURES sur les bords des petites pièces.

AVERTISSEMENT Pour votre sécurité, prenez toujours les précautions suivantes, et conformez-vous en outre aux consignes de sécurité énoncées aux pages 8, 9, 10 et 11.

1. N'exécutez jamais de telles coupes à main levée (c'est-à-dire sans vous servir du guide de coupe angulaire ou d'autres accessoires) : la lame pourrait se coincer dans l'ouvrage et provoquer un REBOND ou vous heurter le doigt ou la main.
2. Verrouillez toujours bien le guide de coupe angulaire avant de vous en servir.
3. Retirez le guide de refente de la table avant toute opération faisant appel au guide de coupe angulaire.
4. Veillez à ce que le protège-lame soit en place avant toute opération de coupe de part en part (ou coupe de bord à bord). Remettez le protège-lame en place IMMÉDIATEMENT après avoir achevé d'éventuelles rainures, moulures ou feuillures.
5. Réglez la lame de façon à ce qu'elle ne dépasse pas de plus d'1/8 po environ la face supérieure de l'ouvrage. Si la partie exposée de la lame était supérieure à 1/8 po, cela accroîtrait les risques liés à l'utilisation de la scie.
6. Ne vous tenez pas directement en face de l'axe de coupe de la lame, en raison des risques de projection dans cette direction, par l'arrière de la lame, de fragments de matériau venant d'être découpé. Tenez-vous d'un côté ou de l'autre de la lame.
7. Gardez les mains à bonne distance de la lame et de son axe de coupe.
8. Si la lame se coincé ou s'immobilise lors de la coupe, mettez l'interrupteur en position « ARRÊT » avant d'entreprendre de la dégager.
9. Ne tendez jamais le bras par-dessus la lame pour tirer l'ouvrage hors de la lame, soutenir des pièces longues ou lourdes, ou retirer des fragments venant d'être découpés. NI POUR AUCUNE AUTRE RAISON.
10. Ne ramassez pas, sur la table, les fragments de matériau venant d'être découpés. Faites-les TOMBER de la table en les poussant à l'aide d'un long bâton. Ils risqueraient sinon d'être projetés dans votre direction par l'arrière de la lame.
11. N'enlevez pas les petites pièces du matériau coupé qui peuvent SE LOGER à l'intérieur du protecteur de lame pendant que la scie est EN MARCHÉ. CECI POURRAIT METTRE VOS MAINS EN DANGER ou causer un REBOND. Mettez l'interrupteur en position « ARRÊT ». Une fois que la lame s'est immobilisée, relevez le protège-lame et dégagez le morceau de bois.
12. Si l'ouvrage est voilé, posez-le sur la scie face CONCAVE vers le BAS. Ainsi, il n'oscillera pas pendant la coupe.

Palo de empujar y bloque de empujar

Haga el palo de empujar **1** utilizando un pedazo de 1 x 2 pulgadas tal como se muestra (Fig. 28).

Haga el bloque de empujar **2** utilizando pedazos de 3/8" de madera contrachapada **3** y de 3/4" de madera dura **4** (Fig. 29). Para utilizar correctamente el bloque de empujar, vea la página 49.

El pedazo pequeño de madera de 3/8" x 3/8" x 2-1/2" se debe PEGAR a la madera contrachapada... NO UTILICE CLAVOS. Esto es para evitar que la hoja de sierra se desafilé en caso de que por error usted corte el bloque de empujar.

Posicione el mango en el centro de la madera contrachapada y fíjelo a la madera con cola y tornillos para madera.

Tope-guía auxiliar

Haga uno utilizando pedazos de madera contrachapada de 3/8" **3** y de madera dura de 3/4" **4**. Fije los pedazos uno a otro con cola y tornillos para madera (Fig. 30).

NOTA: Como el bloque de empujar **2** se utiliza con el tope-guía auxiliar **5**, las dimensiones de 4-3/4" se deben mantener idénticas en ambos pedazos.

Utilización del calibre de ingletes

DURANTE EL CORTE TRANSVERSAL, EL CORTE A INGLETE, EL CORTE EN BISEL, EL CORTE A INGLETE COMPUESTO y al CORTAR REBAJOS transversalmente al extremo de una pieza de trabajo estrecha se utiliza el CALIBRE DE INGLETES.

ADVERTENCIA Para su propia seguridad, siga siempre las siguientes precauciones de seguridad además de las instrucciones de seguridad de las páginas 14, 15, 16 y 17.

1. Nunca haga estos cortes a pulso (sin utilizar el calibre de ingletes u otros dispositivos auxiliares) porque la hoja podría atascarse en el corte y causar RETROCESO o hacer que los dedos o la mano resbalen y entren en contacto con la hoja.
2. Fije siempre el calibre de ingletes firmemente cuando se esté utilizando.
3. Retire de la mesa el tope-guía para cortar al hilo durante toda operación que utilice el calibre de ingletes.
4. Asegúrese de que el protector de la hoja está instalado para todas las operaciones de "aserrado pasante" (cuando la hoja de sierra corta completamente a través del grosor de la pieza de trabajo). Vuelva a colocar el protector INMEDIATAMENTE después de terminar cortes de mortajas, molduras o rebajos.
5. Haga que la hoja sobresalga aproximadamente 1/8" por encima de la parte superior de la pieza de trabajo. Una exposición adicional de la hoja aumentaría la posibilidad de peligro.
6. No se sitúe directamente delante de la hoja en caso de RECHAZO (un pequeño pedazo cortado enganchado por la parte posterior de la hoja y lanzado hacia el operador). Sitúese en cualquiera de los lados de la hoja.
7. Mantenga las manos alejadas de la hoja y fuera de la trayectoria de la hoja.
8. Si la hoja se atasca o detiene durante el corte, APAGUE EL INTERRUPTOR (posición "OFF") antes de intentar liberar la hoja.
9. No ponga las manos encima o detrás de la hoja para tirar de la pieza de trabajo a través del corte ... para sujetar piezas de trabajo largas o pesadas... para retirar pedazos cortados de material ni POR NINGUNA OTRA RAZON.
10. No recoja de la mesa pequeños pedazos de material cortado. RETIRELOS empujándolos FUERA de la mesa con un palo largo. De lo contrario podrían ser arrojados hacia usted por la parte posterior de la hoja.
11. No retire pequeños pedazos de material cortado que puedan quedar ATRAPADOS dentro del protector de la hoja mientras la sierra está EN MARCHA. ESTO PODRIA PONER EN PELIGRO LAS MANOS o causar un RETROCESO. Apague la sierra. Después de que la hoja haya dejado de girar, suba el protector y retire el pedazo.
12. Si la pieza de trabajo está combada, coloque el lado CONCAVO hacia ABAJO. Esto evitará que oscile mientras se está cortando.

Crosscutting

CROSSCUTTING is known as cutting wood across the grain, at 90°, or square with both the edge and the flat side of the wood. This is done with the miter gauge set at 90° (Fig. 31).

The graduations on the miter gauge provide accuracy for average woodworking. In some cases where extreme accuracy is required, when making angle cuts, for example, make a trial cut and then recheck it with an accurate square or protractor.

If necessary, the miter gauge head can be swiveled slightly to compensate for any inaccuracy.

NOTE: The space between the miter gauge bar and the groove in the table is held to a minimum during manufacturing.

For maximum accuracy when using the miter gauge, always “favor” one side of the groove in the table. In other words, don’t move the miter gauge from side to side while cutting but keep one side of the bar riding against one side of the groove.

NOTE: Glue a piece of sandpaper **1** to the face of the miter gauge head. This will help prevent the workpiece from “creeping” while it is being cut.

The miter gauge may be used in either of the grooves in the table. Make sure it is locked.

When using the miter gauge in the LEFT hand groove, hold the workpiece firmly against gauge head with your left hand, and grip the lock knob with your right hand.

When using the RIGHT hand groove, hold the workpiece with your right hand and the lock knob with your left hand.

When cutting long workpieces, make sure the end is supported from the floor **2** (Fig. 31).

FIG. 31

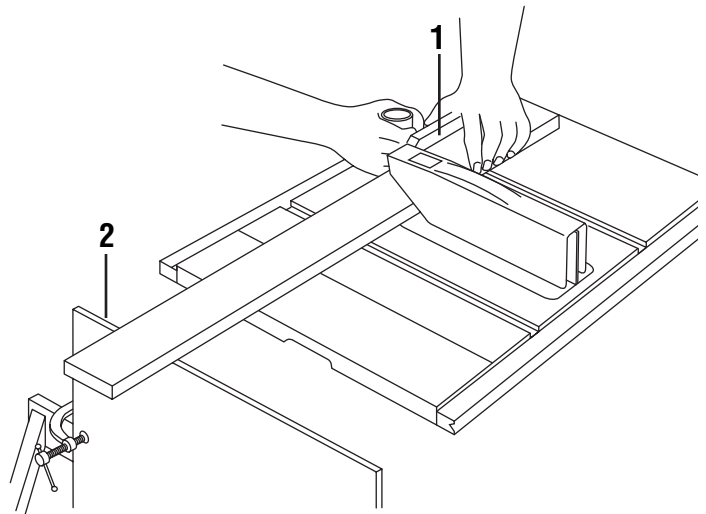

Repetitive Cutting

REPETITIVE CUTTING is known as cutting a quantity of pieces the same length without having to mark each piece (Fig. 32).

When making repetitive cuts from a long workpiece, make sure it is supported.

WARNING Never use the rip fence as a length stop because the cutoff piece could bind between the fence and the blade causing a kickback.

1. When making repetitive cuts, clamp a block of wood 3" long to the table at desired length to act as a length stop.

WARNING When clamping the block, make sure that the end of the block is well in front of the sawblade. Be sure it is clamped securely.

2. Slide the workpiece along the miter gauge until it touches the block ... hold it securely.

3. Make the cut ... pull the workpiece back ... push the cut-off piece off the table with a long Push Stick ... DO NOT ATTEMPT TO PICK IT UP AS THIS COULD ENDANGER YOUR HANDS.

FIG. 32

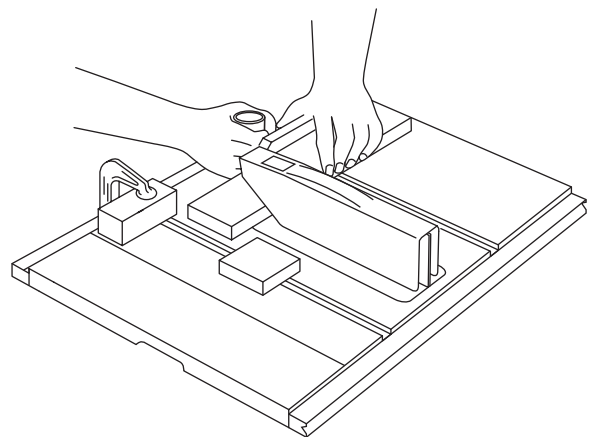

Coupe transversale

Une coupe transversale est une coupe à 90° pratiquée à contre-fil, c'est-à-dire une coupe perpendiculaire aux deux bords et à la surface de la pièce. Elle se fait à l'aide du guide de coupe angulaire réglé à 90° (fig. 31).

L'échelle graduée du guide de coupe angulaire assure une précision suffisante pour la plupart des travaux de menuiserie. Pour des travaux de très haute précision, par exemple une coupe angulaire, faites une coupe d'essai et vérifiez-en la précision à l'aide d'une équerre juste ou d'un rapporteur.

Si nécessaire, vous pouvez modifier très légèrement l'orientation du guide de coupe angulaire afin de corriger toute imprécision.

REMARQUE : Tout est fait, lors de la fabrication, pour réduire le plus possible le jeu entre le réglelet du guide de coupe angulaire et les bords de la gorge dans laquelle il coulisse.

Pour une précision optimum, restez « fidèle » à l'un des bords de la gorge. Autrement dit, évitez de faire entrer alternativement le réglelet en contact avec l'un puis l'autre bord de la gorge pendant la coupe; le réglelet doit coulisser contre le même bord de la gorge tout au long de la coupe.

REMARQUE : Collez un morceau de papier de verre **1** sur la partie de la tête du guide qui doit entrer en contact avec l'ouvrage. Cela évitera à ce dernier de glisser pendant la coupe.

Le guide de coupe angulaire peut être utilisé dans n'importe laquelle des gorges de la table. Assurez-vous qu'il est bien verrouillé.

Lorsque vous vous servez du guide dans la gorge de GAUCHE, maintenez l'ouvrage fermement contre le guide avec votre main gauche et tenez la molette de verrouillage du guide de la main droite.

Lorsque vous vous servez du guide dans la gorge de DROITE, maintenez l'ouvrage fermement contre le guide avec votre main droite et tenez la molette de verrouillage de la main gauche.

Lorsque vous coupez de longues pièces, assurez-vous que l'extrémité est soutenue depuis le plancher **2** (fig. 31).

Coupe à répétition

La COUPE À RÉPÉTITION est la coupe d'un certain nombre de pièces de même longueur sans qu'il soit nécessaire de marquer chaque pièce (fig. 32).

Lorsque vous faites une coupe à répétition à partir d'une longue pièce, ne manquez pas de soutenir cette dernière.

AVERTISSEMENT Ne vous servez jamais du guide de refente comme butée longitudinale; la pièce coupée pourrait se coincer entre ce dernier et la lame et provoquer un rebond.

1. Pour faire une coupe à répétition, fixez à la table de coupe à l'aide d'un serre-joint, à la distance voulue, un bloc de bois de 3 po de long qui servira de butée.

AVERTISSEMENT Au moment de fixer le bloc de bois, veillez à ce qu'il soit le plus près possible du bord avant de la table. Assurez-vous qu'il est solidement fixé.

2. Faites glisser la pièce à découper le long du guide de coupe angulaire jusqu'à ce qu'elle entre en contact avec le bloc, et maintenez-la fermement en place.

3. Exécutez la coupe, ramenez la pièce en arrière, faites tomber de la table, à l'aide d'un long bâton, la pièce que vous venez de couper... NE CHERCHEZ PAS À LA PRENDRE À LA MAIN; VOUS POURRIEZ VOUS BLESSER LES MAINS.

Corte transversal

Se conoce como CORTE TRANSVERSAL a cortar madera en dirección transversal a la veta, a 90°, o en ángulo recto tanto con el borde como con el lado plano de la madera. Esto se hace con el calibre de ingletes ajustado a 90° (Fig. 31).

Las graduaciones del calibre de ingletes proporcionan precisión para el trabajo corriente de madera. En algunos casos en los que se requiere máxima precisión, al hacer cortes angulares, por ejemplo, haga un corte de prueba y luego compruébelo con una escuadra precisa o un transportador de ángulos.

Si es necesario, la cabeza del calibre de ingletes se puede inclinar ligeramente para compensar cualquier imprecisión.

NOTA: El espacio entre la barra del calibre de ingletes y la ranura de la mesa se mantiene al mínimo durante la fabricación.

Para obtener máxima precisión al utilizar el calibre de ingletes, "favorezca" siempre un lado de la ranura de la mesa. En otras palabras, no mueva el calibre de ingletes de lado a lado mientras corta, pero mantenga un lado de la barra desplazándose contra un lado de la ranura.

NOTA: Encole una pedazo de papel de lija **1** en la cara de la cabeza del calibre de ingletes. Esto ayudará a evitar que la pieza de trabajo se desplace mientras es cortada.

El calibre de ingletes se puede utilizar en cualquiera de las ranuras de la mesa. Asegúrese de que se encuentra fijo.

Al utilizar el calibre de ingletes en la ranura de la IZQUIERDA, sujete la pieza de trabajo firmemente contra la cabeza del calibre con la mano izquierda y agarre el pomo de fijación con la mano derecha.

Al utilizar la ranura de la DERECHA, sujete la pieza de trabajo con la mano derecha y el pomo de fijación con la mano izquierda.

Al cortar piezas de trabajo largas, asegúrese de que el extremo está sujetado desde el piso **2** (Fig. 31).

Corte repetitivo

Se conoce como CORTE REPETITIVO a cortar una cantidad de pedazos de la misma longitud sin tener que marcar cada pedazo (Fig. 32).

Al hacer cortes repetitivos de una pieza de trabajo larga, asegúrese de que ésta se encuentra apoyada.

ADVERTENCIA Nunca utilice el tope-guía para cortar al hilo como tope de longitud debido a que la pieza de cortada podría atascarse entre el tope-guía y la hoja, causando retroceso.

1. Al hacer cortes repetitivos, fije a la mesa con una abrazadera un bloque de madera de 3" de longitud en la longitud deseada para que actúe como tope de longitud.

ADVERTENCIA Al fijar el bloque con una abrazadera, asegúrese de que el extremo del bloque se encuentra bien adelantado de la hoja de sierra. Asegúrese de que queda fijado de manera segura.

2. Deslice la pieza de trabajo a lo largo del calibre de ingletes hasta que toque el bloque ... sujétela firmemente.

3. Haga el corte ... tire de la pieza de trabajo hacia atrás ... empuje el pedazo cortado para retirarlo de la mesa con un palo de empujar largo... NO INTENTE AGARRAR EL PEDAZO, YA QUE ESTO PODRIA HACER PELIGRAR LAS MANOS.

Miter Cutting

MITER CUTTING is known as cutting wood at an angle other than 90° with the edge of the wood. Follow the same procedure as you would for crosscutting (Fig. 33).

Adjust the miter gauge to the desired angle, and lock it.

The miter gauge may be used in either of the grooves in the table.

When using the miter gauge in the LEFT hand groove, hold the workpiece firmly against the miter gauge head with your left hand, and grip the lock knob with your right hand.

When using the RIGHT hand groove, hold the workpiece with your right hand and the lock knob with your left hand.

Bevel Crosscutting

BEVEL CROSSCUTTING is the same as crosscutting except that the wood is also cut at an angle ... other than 90° with the flat side of the wood.

Adjust the blade to the desired angle.

Use the Miter Gauge in the groove to the RIGHT or the LEFT of the blade.

Compound Miter Cutting

COMPOUND MITER CUTTING is a combination of miter cutting and bevel crosscutting. The cut is made at an angle other than 90° to both the edge and the flat side of the wood (Fig. 34).

Adjust the miter gauge and the blade to the desired angle and make sure miter gauge is locked.

Using the Rip Fence

RIPPING, BEVEL RIPPING, RESAWING AND RABBETING are performed using the RIP FENCE together with the AUXILIARY FENCE / WORK SUPPORT, PUSH STICK OR PUSH BLOCK.

WARNING For your own safety, always observe the following safety precautions in addition to the safety instructions on Pages 2, 3, 4 & 5.

1. Never make these cuts FREEHAND (without using the rip fence or auxiliary devices when required) because the blade could bind in the cut and cause a KICKBACK.
2. Always lock the rip fence securely when in use.
3. Remove miter gauge from table during any operations which utilize the rip fence.
4. Make sure blade guard is installed for all thru-sawing type cuts. Replace the guard IMMEDIATELY following completion of resawing, rabbeting, dadoing or molding operations.

Frequently check the action of the ANTIKICKBACK PAWLS by passing the workpiece alongside of the spreader while saw is OFF.

Pull the workpiece TOWARD you. If the PAWLS do not DIG into the workpiece and HOLD it ... the pawls must be REPLACED or SHARPENED. (See "Maintenance" on Page 52 & 53).

FIG. 33

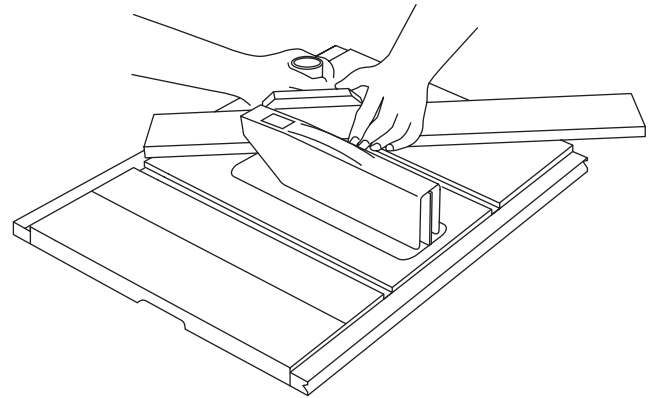
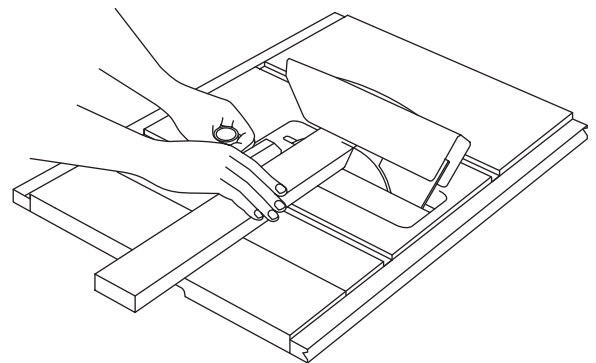

FIG. 34



Coupe angulaire

On appelle COUPE ANGULAIRE le découpage à un angle autre que 90° par rapport aux bords de la pièce. Suivez la même méthode que pour la coupe transversale (fig. 33).

Réglez le guide de coupe angulaire selon l'angle voulu et verrouillez-le.

Le guide de coupe angulaire peut être utilisé dans n'importe laquelle des deux gorges de la table de coupe.

Lorsque vous vous servez du guide dans la gorge de GAUCHE, maintenez l'ouvrage fermement contre le guide avec votre main gauche et tenez la molette de verrouillage du guide de la main droite.

Lorsque vous vous servez du guide dans la gorge de DROITE, maintenez l'ouvrage fermement contre le guide avec votre main droite et tenez la molette de verrouillage de la main gauche.

Coupe transversale biseauté

La COUPE TRANSVERSALE BISEAUTÉE est une coupe transversale dans laquelle la pièce est en outre coupée à un angle autre que 90° par rapport à ses faces (fig. 33).

Réglez la lame selon l'angle voulu.

Servez-vous du guide de coupe angulaire placé dans la gorge située à DROITE de la lame.

Coupe angulaire biseauté

La COUPE ANGULAIRE BISEAUTÉE, comme son nom l'indique, est la combinaison d'une coupe angulaire et d'une coupe en biseau. En d'autres termes, il s'agit d'une coupe à un angle autre que 90° par rapport aux bords de la pièce comme par rapport à ses faces (fig. 34).

Réglez le guide de coupe angulaire et l'inclinaison de la lame et assurez-vous que le guide de coupe angulaire est bien verrouillé.

Utilisation du guide de refente

Les COUPES EN LONG, COUPES EN LONG BISEAUTÉES, COUPES DE DÉDOUBLEMENT ET FEUILLURES se font à l'aide du GUIDE DE REFENTE et peuvent également nécessiter l'emploi d'un GUIDE DE COUPE AUXILIAIRE, d'un SUPPORT, d'une BAGUETTE-POUSSOIR ou d'un PLATEAU-POUSSOIR.

AVERTISSEMENT Pour votre sécurité, prenez toujours les précautions suivantes, et conformez-vous en outre aux consignes de sécurité énoncées aux pages 8, 9, 10, et 11.

1. N'exécutez jamais de telles coupes À MAIN LEVÉE (c'est-à-dire sans vous servir du guide de refente ou d'autres accessoires, le cas échéant) : la lame pourrait se coincer dans l'ouvrage et provoquer un REBOND.
2. Verrouillez toujours bien le guide de refente avant de vous en servir.
3. Retirez le guide de coupe angulaire de la table avant toute opération faisant appel au guide de refente.
4. Veillez à ce que le protège-lame soit en place avant toute opération de coupe de part en part. Remettez le protège-lame en place IMMÉDIATEMENT après avoir achevé toutes coupes de dédoublement, feuillures, rainures ou moulures.

Assurez-vous fréquemment du bon fonctionnement des TAQUETS ANTI-REBOND en faisant glisser l'ouvrage le long du séparateur après avoir arrêté la scie.

Tirez l'ouvrage VERS vous. Si les TAQUETS ne MORDENT pas dans l'ouvrage et s'il ne le RETIENNENT pas, il faut les REMPLACER. Voir le chapitre « Entretien », à la page 52 et 53.

Corte a inglete

Se conoce como CORTE A INGLETE a cortar madera a un ángulo distinto a 90° con el borde de la madera. Siga el mismo procedimiento que seguiría para cortar transversalmente (Fig. 33).

Ajuste el calibre de ingletes al ángulo deseado y fíjelo.

El calibre de ingletes se podrá utilizar en cualquiera de las ranuras de la mesa.

Al utilizar el calibre de ingletes en la ranura de la IZQUIERDA, sujete la pieza de trabajo firmemente contra la cabeza del calibre de ingletes con la mano izquierda y agarre el pomo de fijación con la mano derecha.

Al utilizar la ranura de la DERECHA, sujete la pieza de trabajo con la mano derecha y el pomo de fijación con la mano izquierda.

Corte transversal en bisel

EL CORTE TRANSVERSAL EN BISEL es lo mismo que el corte transversal, excepto que la madera también se corta en un ángulo ... distinto a 90° con el lado plano de la madera (Fig. 33).

Ajuste la hoja al ángulo deseado.

Utilice el calibre de ingletes en la ranura que se encuentra a la DERECHA de la hoja.

Corte a inglete compuesto

EL CORTE A INGLETE COMPUESTO es una combinación del corte a inglete y el corte transversal en bisel. El corte se hace a un ángulo distinto de 90° respecto al borde y a la superficie plana de la madera (Fig. 34).

Ajuste el calibre de ingletes y la hoja al ángulo deseado ... Asegúrese de que el calibre de ingletes está fijo.

Utilización del tope-guía para cortar al hilo

EL CORTE AL HILO, EL CORTE AL HILO EN BISEL, EL REASERRADO Y EL CORTE DE REBAJOS se realizan utilizando el TOPE-GUÍA PARA CORTAR AL HILO junto con el TOPE-GUÍA AUXILIAR / APOYO DE LA PIEZA DE TRABAJO, EL PALO DE EMPUJAR O EL BLOQUE DE EMPUJAR.

ADVERTENCIA Para su propia seguridad, siga siempre las siguientes precauciones de seguridad además de las instrucciones de seguridad de las páginas 14, 15, 16 y 17.

1. Nunca haga estos cortes A PULSO (sin utilizar el tope-guía para cortar al hilo o los dispositivos auxiliares cuando sea necesario) porque la hoja podría atascarse en el corte y causar RETROCESO.
2. Fije siempre el tope-guía para cortar al hilo firmemente cuando se esté utilizando.
3. Retire de la mesa el calibre de ingletes durante toda operación que utilice el tope-guía para cortar al hilo.
4. Asegúrese de que el protector de la hoja está instalado para todos los cortes del tipo de aserrado pasante. Vuelva a colocar el protector INMEDIATAMENTE después de terminar las operaciones de reaserrado y corte de rebajos, mortajas o molduras.

Compruebe frecuentemente el funcionamiento de los TRINQUETES ANTI-RETROCESO pasando la pieza de trabajo junto al separador cuando la sierra está APAGADA.

Tire de la pieza de trabajo HACIA usted. Si los TRINQUETES no PENETRAN en la pieza de trabajo y la SUJETAN... hay que CAMBIAR o AFILAR los trinquetes. (Vea "Mantenimiento" en las páginas 52 y 53).

5. Have blade extend approximately 1/8" above top of workpiece. Additional blade exposure would increase the hazard potential.

6. Do not stand directly in front of the blade in case of a KICKBACK. Stand to either side of the blade.

7. Keep your hands clear of the blade and out of the path of the blade.

8. If the blade stalls or stops while cutting, TURN SWITCH OFF before attempting to free the blade.

9. Do not reach over or behind the blade to pull the workpiece through the cut ... to support long or heavy workpieces ... to remove small cut-off pieces of material or FOR ANY OTHER REASON.

10. Do not pick up small pieces of cut-off material from the table. REMOVE them by pushing them OFF the table with a long stick. Otherwise they could be thrown back at you by the rear of the blade.

11. Do not remove small pieces of cut-off material that may become TRAPPED inside the blade guard while the saw is RUNNING. THIS COULD ENDANGER YOUR HANDS or cause a KICKBACK. Turn the saw OFF. After the blade has stopped turning, lift the guard and remove the piece.

12. If workpiece is warped, place the CONCAVE side DOWN. This will prevent it from rocking while it is being ripped.

Ripping

RIPPING is known as cutting a piece of wood with the grain, or lengthwise. This is done using the rip fence. Position the fence to the desired WIDTH OF RIP and lock in place. Before starting to rip, be sure:

- A. Rip Fence is parallel to sawblade.
- B. Spreader is properly aligned with sawblade.
- C. Antikickback pawls are functioning properly.

When ripping LONG BOARDS or LARGE PANELS, always use a work support.

The Bosch table saw outfeed support table kit is an ideal accessory to use for this application.

A simple one can be made by clamping a piece of plywood to a sawhorse (Fig. 35).

BEVEL RIPPING

When bevel ripping material 6" or narrower, use fence on the right side of the blade ONLY. This will provide more space between the fence and the sawblade for use of a Push Stick. If the fence is mounted to the left, the sawblade guard may interfere with proper use of a Push Stick.

When "WIDTH OF RIP" is 6" and WIDER use your RIGHT hand to feed the workpiece, use LEFT hand ONLY to guide the workpiece ... do not FEED the workpiece with the left hand (Fig. 36).

When "WIDTH OF RIP" is 2" to 6" wide USE THE PUSH STICK to feed the work (Fig. 37).

FIG. 35

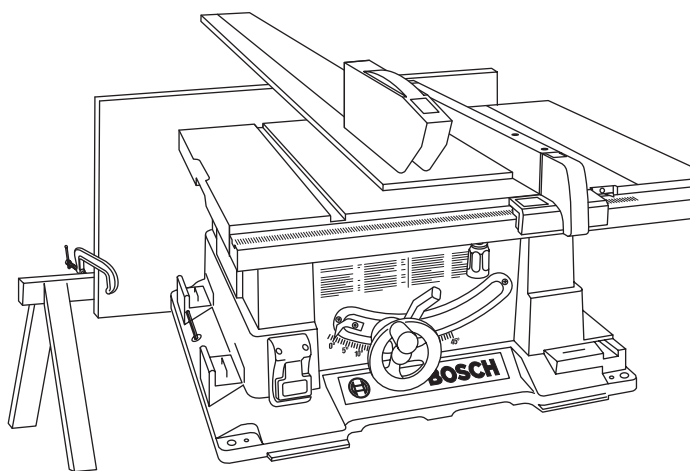

FIG. 36

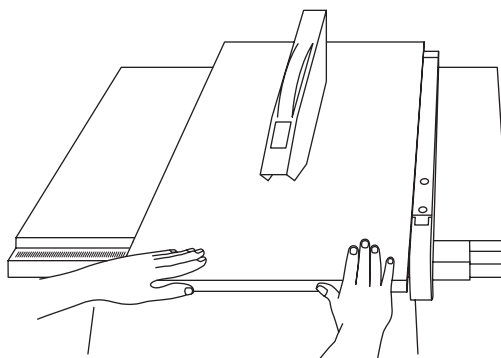
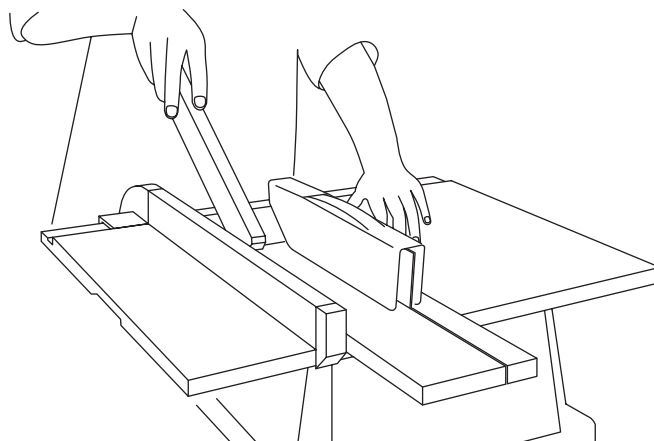

FIG. 37



5. Réglez la lame de façon à ce qu'elle ne dépasse pas de plus d'1/8 po environ la face supérieure de l'ouvrage. Si la partie exposée de la lame était supérieure à 1/8 po, cela accroîtrait les risques liés à l'utilisation de la scie.
6. Ne vous tenez pas directement en face de l'axe de coupe de la lame, en raison des risques de REBOND. Tenez-vous d'un côté ou de l'autre de la lame.
7. Gardez les mains à bonne distance de la lame et de son axe de coupe.
8. Si la lame se coince ou s'immobilise lors de la coupe, mettez l'interrupteur en position « ARRÊT » avant d'entreprendre de dégager la lame.
9. Ne tendez jamais le bras par-dessus la lame pour tirer l'ouvrage hors de la lame, soutenir des pièces longues ou lourdes, ou retirer des fragments venant d'être découpés NI POUR AUCUNE AUTRE RAISON.
10. Ne ramassez pas, sur la table, les fragments de matériau venant d'être découpés. Faites-les TOMBER de la table en les poussant à l'aide d'un long bâton. Ils risqueraient sinon d'être projetés dans votre direction par l'arrière de la lame.
11. N'enlevez pas les petites pièces du matériau coupé qui peuvent SE LOGER à l'intérieur du protecteur de lame pendant que la scie est EN MARCHÉ. CECI POURRAIT METTRE VOS MAINS EN DANGER ou causer un REBOND. Mettez l'interrupteur en position « ARRÊT ». Une fois que la lame s'est immobilisée, relevez le protège-lame et dégagez le morceau de bois.
12. Si l'ouvrage est voilé, posez-le sur la scie face CONCAVE vers le BAS. Ainsi, il n'oscillera pas pendant la coupe.

Coupe en long

La COUPE EN LONG est la coupe d'un morceau de bois dans le sens du fil, c'est-à-dire dans le sens de la longueur. Elle s'exécute à l'aide du guide de refente. Positionnez le guide en fonction de la LARGEUR DE REFEND (largeur de la pièce résultant de la coupe en long) désirée et verrouillez-la. Avant de commencer la coupe, assurez-vous que :

- A. le guide de refente est parallèle à la lame;
- B. le séparateur est bien aligné avec la lame;
- C. les taquets anti-rebond fonctionnent correctement.

Lorsque vous découpez de LONGUES PLANCHES ou des PANNEAUX DE GRANDES DIMENSIONS, soutenez-les toujours lorsqu'ils dépassent de la table de coupe.

Le kit de table-support arrière pour la scie de table Bosch est un accessoire qui convient de manière idéale à cette application.

Un support peut être tout simplement une planche de contre-plaqué fixée à un tréteau à l'aide de serre-joints (fig. 35)

COUPE EN LONG BISEAUTÉE

Lorsque vous faites des coupes en long biseautées sur des pièces larges de 6 po ou moins, servez-vous du guide de refente placé du côté droit de la lame UNIQUEMENT. Vous disposerez ainsi de plus de place entre le guide et la lame pour vous servir d'une baguette-poussoir. Si le guide était monté à gauche de la lame, le protège-lame pourrait vous empêcher d'utiliser la baguette-poussoir correctement.

Si la LARGEUR DE REFEND est de 6 po ou PLUS, servez-vous de votre main DROITE pour faire avancer l'ouvrage et guidez l'ouvrage de la main GAUCHE UNIQUEMENT. NE FAITES PAS AVANCER l'ouvrage de la main gauche (fig. 36).

Si la LARGEUR DE REFEND se situe entre 2 po et 6 po, faites avancer l'ouvrage À L'AIDE DU PLATEAU-POUSSOIR (fig. 37).

5. Haga que la hoja sobresalga aproximadamente 1/8" por encima de la parte superior de la pieza de trabajo. Una exposición adicional de la hoja aumentaría la posibilidad de peligro.
6. No se sitúe directamente delante de la hoja en caso de RETROCESO. Sitúese en cualquiera de los lados de la hoja.
7. Mantenga las manos alejadas de la hoja y fuera de la trayectoria de la hoja.
8. Si la hoja se atasca o se detiene durante el corte, APAGUE EL INTERRUPTOR (posición "OFF") antes de intentar liberar la hoja.
9. No ponga las manos encima o detrás de la hoja para tirar de la pieza de trabajo a través del corte ... para sujetar piezas de trabajo largas o pesadas ... para retirar pequeños pedazos cortados de material ni POR NINGUNA OTRA RAZON.
10. No recoja de la mesa pequeños pedazos de material cortado. RETIRELOS empujándolos FUERA de la mesa con un palo largo. De lo contrario podrían ser arrojados hacia usted por la parte posterior de la hoja.
11. No retire pequeños pedazos de material cortado que puedan quedar ATRAPADOS dentro del protector de la hoja mientras la sierra está EN MARCHA. ESTO PODRIA PONER EN PELIGRO LAS MANOS o causar RETROCESO. APAGUE la sierra. Después de que la hoja haya dejado de girar, suba el protector y retire el pedazo.
12. Si la pieza de trabajo está combada, coloque el lado CONCAVO hacia ABAJO. Esto evitará que oscile mientras se esté cortando.

Corte al hilo

Se conoce como CORTE AL HILO a cortar un pedazo de madera siguiendo la veta, o longitudinalmente. Esto se hace utilizando el tope-guía para cortar al hilo. Posicione el tope-guía para el ANCHO DE CORTE AL HILO deseado y fíjelo en su sitio. Antes de comenzar a cortar al hilo, asegúrese de que:

- A. El tope-guía para cortar al hilo esté paralelo a la hoja de sierra.
- B. El separador esté adecuadamente alineado con la hoja de sierra.
- C. Los trinquetes antirretroceso funcionen adecuadamente.

Al cortar al hilo TABLAS LARGAS o PANELES GRANDES, utilice siempre un soporte para la pieza de trabajo.

El juego de mesa de soporte de avance de salida de la sierra de mesa Bosch es un accesorio ideal para utilizarse en esta aplicación.

Se puede hacer un soporte sencillo fijando con abrazaderas un pedazo de madera contrachapada a un caballete de aserrar (Fig. 35).

CORTE AL HILO EN BISEL

Al cortar al hilo en bisel material de 6" o más estrecho, utilice el tope-guía en el lado derecho de la hoja ÚNICAMENTE. Esto proporcionará más espacio entre el tope-guía y la hoja de sierra para utilizar un palo de empujar. Si el tope-guía se monta a la izquierda, el protector de la hoja de sierra puede interferir con el uso adecuado de un palo de empujar.

Quando el "ANCHO DEL CORTE AL HILO" es de 6" y MAS, utilice la mano DERECHA para hacer avanzar la pieza de trabajo y utilice la mano IZQUIERDA ÚNICAMENTE para guiar la pieza de trabajo ... no HAGA AVANZAR la pieza de trabajo con la mano izquierda (Fig. 36).

Quando el "ANCHO DE CORTE AL HILO" es de 2" a 6", UTILICE EL PALO DE EMPUJAR para hacer avanzar la pieza de trabajo (Fig. 37).

When WIDTH OF RIP is NARROWER than 2" the Push Stick CANNOT be used because the guard will interfere ... USE the AUXILIARY FENCE, and PUSH BLOCK.

Attach auxiliary fence 1 to rip fence with two "C" clamps (Fig. 38).

Feed the workpiece by hand until the end is approx. 1" from the front edge of the table. Continue to feed using the PUSH BLOCK 2 on top of auxiliary fence UNTIL THE CUT IS COMPLETE (Fig. 39).

Resawing

RESAWING is known as ripping a piece of wood through its thickness. The Bosch model 4000 table saw is capable of resawing wood up to 6" wide by making two passes, one through each thickness edge.

NOTE: To RESAW a piece of wood wider than 3" it will be necessary to remove the blade guard ... and use the AUXILIARY FENCE (See "WORK HELPERS").

Do not attempt to resaw BOWED or WARPED material.

Clamp the auxiliary fence 1 and the rip fence 3 to the table so that the workpiece 4 will SLIDE EASILY but not TILT or MOVE SIDEWAYS without BINDING between the two fences during the cut (Fig. 40).

Do not clamp directly to the bottom edge of the table because the "swivel" of the clamp will not grip properly. Place a small strip of wood between the bottom edge of the table and the "C" clamp.

A wood spacer 6 placed between auxiliary fence and front rail will help support when "C" clamping (Fig. 40).

For your own safety ...

1. Do not "back up" (reverse feeding) while resawing because this could cause a kickback.
2. INSTALL BLADE GUARD IMMEDIATELY UPON COMPLETION OF THE RESAWING OPERATION.

Making a Featherboard

Figure 41 illustrates dimensions for making a typical featherboard. It should be made from a straight piece of wood that is free of knots or cracks.

Kerf 5 should be about 1/4" apart (fig. 41).

FIG. 38

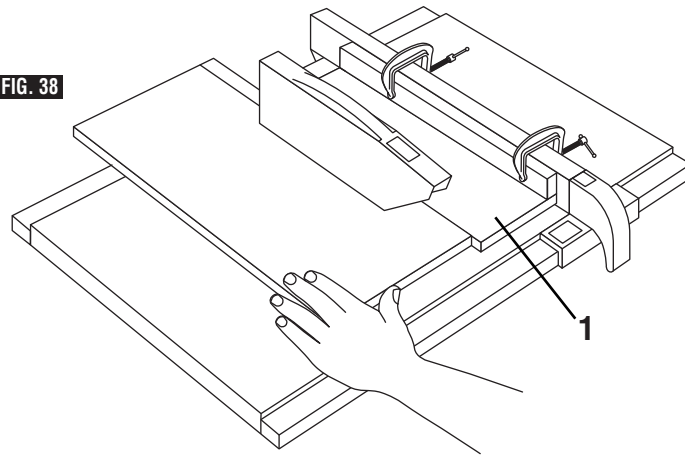

FIG. 39

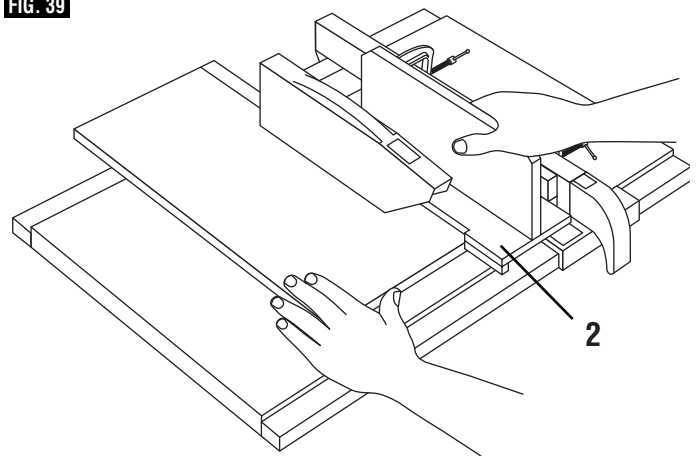

FIG. 40

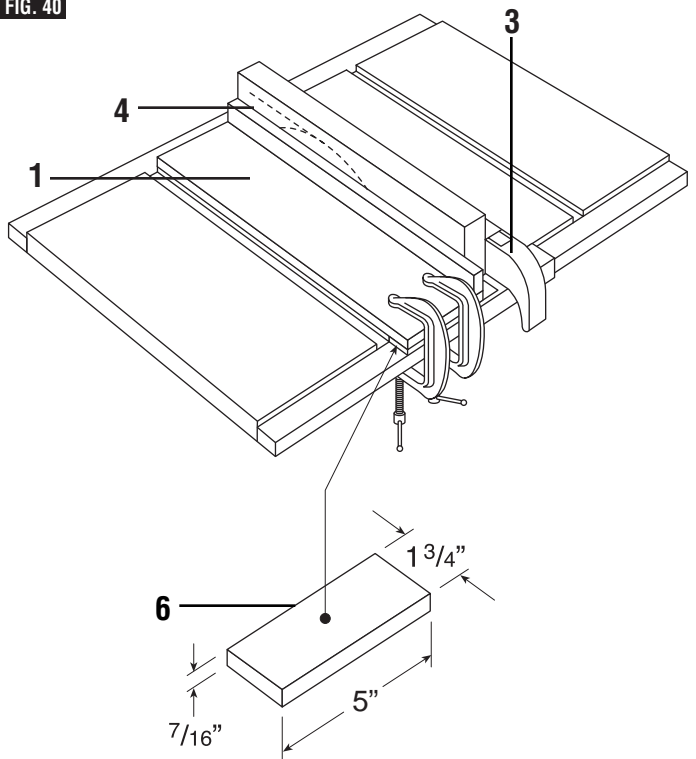
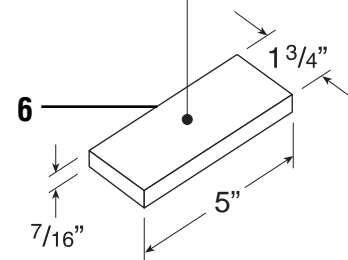
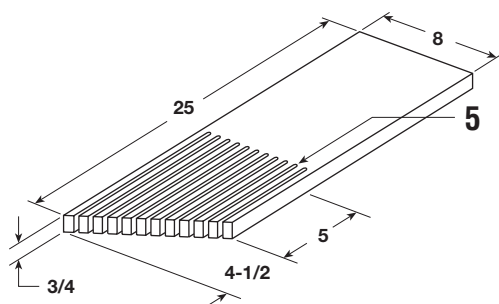

FIG. 41



Si la LARGEUR DE REFEND est INFÉRIEURE à 2 po, il n'est pas possible de se servir de la baguette-poussoir à cause de la présence du protège-lame. SERVEZ-VOUS DU GUIDE DE COUPE AUXILIAIRE ET DU PLATEAU-POUSSOIR.

Fixez le guide de coupe auxiliaire **1** au guide de refente à l'aide de deux serre-joints en C (fig. 38).

Faites avancer l'ouvrage à la main jusqu'à ce que son extrémité arrière soit à environ 1 po du bord avant de la table. Continuez à faire avancer l'ouvrage à l'aide du PLATEAU-POUSSOIR **2**, en faisant coulisser ce dernier sur le guide de coupe auxiliaire JUSQU'À CE QUE LA COUPE DOIT ACHEVÉE (fig. 39).

Coupe de dédoublement

Le dédoublement est la coupe d'une planche dans son épaisseur. La scie à table de Bosch modèle 4000 peut dédoubler des planches de bois d'une largeur maximum de 6 po en deux passes permettant chacune d'enlever la moitié de la matière.

REMARQUE : Pour dédoubler une plaque de bois de plus de 3 po de largeur, il sera nécessaire de retirer le protège-lame et de se servir du GUIDE DE COUPE AUXILIAIRE (voir le chapitre intitulé « ACCESSOIRES DE SCIAGE »).

Ne tentez pas de dédoubler des pièces GONDOLÉES ou VOILÉES.

Assujettissez le guide coupe auxiliaire **1** à la table à l'aide de serre-joints et verrouillez le guide de refente **3**, de façon à ce que l'ouvrage **4** GLISSE FACILEMENT, qu'il N'OSCILLE PAS et ne SE DÉPLACE PAS LATÉRALEMENT, sans pour autant se COINCER entre les deux guides pendant la coupe (fig. 40).

Ne placez pas les serre-joints directement contre la face inférieure de la table; leur patin mobile inférieur ne « plaquerait » pas correctement contre la table. Placez une planchette entre la partie inférieure de la table et le serre-joint en C.

Une cale en bois **6** placée entre le guide auxiliaire et le rail avant permet de mieux supporter le guide auxiliaire quand on le fixe avec des serre-joints (Fig. 40).

Pour votre sécurité...

1. Ne ramenez pas l'ouvrage en arrière pendant une coupe de dédoublement; cela pourrait entraîner un rebond.
2. REMETTEZ LE PROTEGE-LAME EN PLACE DES LA FIN DE L'OPÉRATION DE DÉDOUBLEMENT.

Fabrication d'une planche à languettes

La figure 41 présente les cotes nécessaires à la fabrication d'une planche à languettes type. Utilisez une planchette plane ne comportant ni noeuds, ni fentes.

Le trait de scie **5** doit être d'environ 1/4 po largeur (fig. 41).

Cuando el ANCHO DE CORTE AL HILO es MAS ESTRECHO de 2", NO SE PUEDE utilizar el palo de empujar porque el protector interferirá ... UTILICE el TOPE-GUIA AUXILIAR y el BLOQUE DE EMPUJAR.

Sujete el tope-guía auxiliar **1** al tope-guía para cortar al hilo con dos abrazaderas en "C" (Fig. 38).

Haga avanzar la pieza de trabajo a mano hasta que el extremo se encuentre aproximadamente a 1" del borde delantero de la mesa. Continúe haciendo avanzar la pieza de trabajo utilizando el BLOQUE DE EMPUJAR **2** en la parte superior del tope-guía auxiliar HASTA QUE SE TERMINE DE REALIZAR EL CORTE (Fig. 39).

Reaserrado

Se conoce como REASERRADO a cortar al hilo un pedazo de madera a través de su grosor. La sierra de mesa modelo 4000 de Bosch es capaz de reaserrar madera de hasta 6" de ancho realizando dos pasadas, una a través de cada borde de grosor.

NOTA: Para REASERRAR un pedazo de madera con un ancho superior a 3" será necesario retirar el protector de la hoja ... y utilizar el TOPE-GUIA AUXILIAR (vea "AYUDANTES DE TRABAJO").

No intente reaserrar material ARQUEADO o COMBADO.

Fije con abrazaderas a la mesa el tope-guía auxiliar **1** y el tope-guía para cortar al hilo **3** con objeto de que la pieza de trabajo **4** se DESLICE FACILMENTE pero no se INCLINE ni SE MUEVA HACIA LOS LADOS sin ATASCARSE entre los dos tope-guía durante el corte (Fig. 40).

No fije con abrazadera directamente al borde inferior de la mesa porque la cabeza giratoria de la abrazadera no agarrará adecuadamente. Coloque una pequeña tira de madera entre el borde inferior de la mesa y la abrazadera en "C".

Un separador de madera **6** colocado entre el tope-guía auxiliar y el riel delantero ayudará a dar soporte al usar abrazaderas en "C" (Fig. 40).

Para su propia seguridad ...

1. No retroceda (avance inverso) mientras reaserra porque esto podría causar retroceso.
2. INSTALE EL PROTECTOR DE LA HOJA INMEDIATAMENTE DESPUÉS DE TERMINAR LA OPERACION DE REASERRADO.

Cómo hacer una tabla con canto biselado

La figura 41 ilustra las dimensiones para hacer una tabla con canto biselado típica. Se debe hacer utilizando un pedazo recto de madera que esté libre de nudos o grietas.

La separación de corte **5** debe ser de 1/4" (fig. 41)

Non Thru-Sawing

Add 8" high flat facing board to the fence, the full length of the fence (Fig. 42).

Use featherboards for all "Non Thru-Sawing" operations (when sawblade guard must be removed). Featherboards **1** are used to keep the work in contact with the fence and table as shown, and to stop kickbacks.

Mount featherboards **1** to fence and table as shown, so that leading edges of featherboards will support workpiece until cut is complete, and the workpiece has been pushed completely past the cutter (sawblade, dado head, molding head, etc.) with a Push Stick **2**, as in ripping.

Before starting the operation (switch saw "OFF" and set cutter below table surface):

- A. Install featherboards so they exert pressure on the workpiece; be positive they are securely attached.
- B. Make sure by trial that the featherboards will stop a kickback if one should occur.

Featherboards are not employed during non thru-sawing operations when using the miter gauge.

REPLACE THE SAWBLADE GUARD AS SOON AS THE NON THRU-SAWING OPERATION IS COMPLETE.

FIG. 42

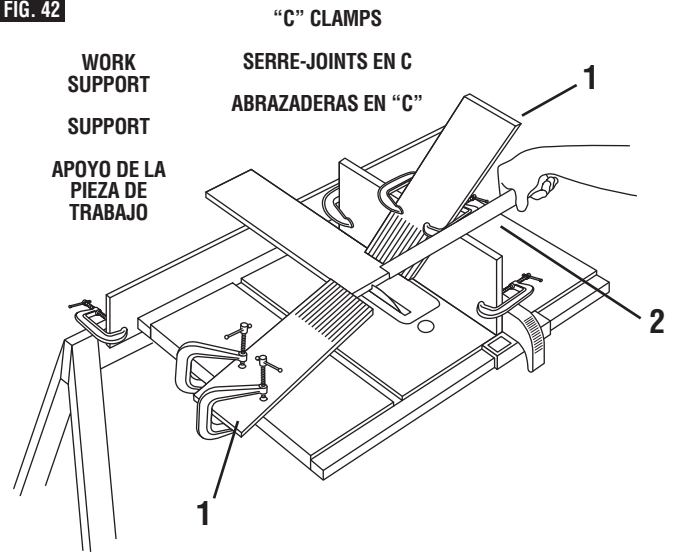

Rabbeting

RABBETING is known as cutting out a section of the corner of a piece of material, across an end or along an edge (Fig. 43).

Making a RABBET requires cuts which do not go all the way through the material. Therefore the blade guard must be removed.

1. Remove blade guard.
2. For rabbeting along an edge (long way of workpiece) as shown, add facing to rip fence approximately as high as the workpiece is wide. Adjust rip fence and blade to required dimensions; then make first cut with board flat on table, follow set-up Fig. 42. Make second cut with workpiece on edge, follow set-up Fig. 40. Follow all precautions, safety instructions, and operation instructions as for ripping or rip type operations, including featherboards and Push Stick, etc.
3. For rabbeting across an end, for workpiece 10-1/2" and narrower make the rabbet cut with the board flat on the table. Using the miter gauge fitted with a facing, follow the same procedures and instructions for crosscutting making successive cuts across the width of the workpiece to obtain the desired width of cut. DO NOT use the rip fence for rabbeting across the end.
4. INSTALL BLADE GUARD IMMEDIATELY UPON COMPLETION OF RABBETING OPERATION.

Rabbet cuts can also be made in one pass of the workpiece over the cutter using the dado head or molding head.

FIG. 43

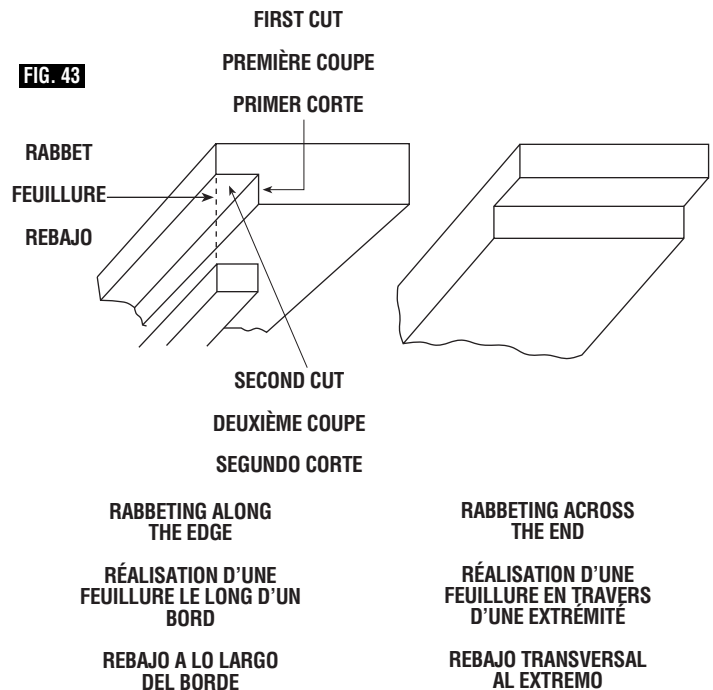

Dadoing and Molding

Instructions for operating the Dado and Molding Heads are contained in booklet furnished with these accessories.

ALWAYS USE APPROPRIATE TABLE INSERT LISTED UNDER ACCESSORIES.

Coupe partielle

Montez sur le guide de refente, sur toute sa longueur, une planche de 8 po de largeur (fig. 42).

Servez-vous de planches à languettes pour toutes les opérations de coupe partielle (lorsqu'il faut enlever le protège-lame). Ces accessoires **1** servent à maintenir l'ouvrage en contact avec le guide et la table (voir illustration) et à prévenir les rebonds.

Fixez les planches à languettes **1** au guide et à la table suivant l'illustration, de façon à ce que les languettes maintiennent l'ouvrage pour toute la durée de la coupe, jusqu'à ce que vous ayez entièrement dégagé l'ouvrage de l'outil de coupe (lame, fer à rainurer, fer pour moulures, etc.) en le poussant à l'aide d'une baguette-poussoir **2**, comme dans le cas d'une coupe en long.

Avant de commencer à scier (mettez la scie à la position « ARRÊT » (OFF) et réglez la lame en-dessous du niveau de la table) :

A. Montez les planches à languettes de façon à ce qu'elles exercent une pression sur l'ouvrage; soyez certain qu'elles sont solidement fixées.

B. Assurez-vous, en faisant des essais, que les languettes préviendront tout rebond éventuel.

On ne se sert pas de planches à languettes pour les opérations de coupe partielle faisant appel au guide de coupe angulaire.

REMETTEZ LE PROTEGE-LAME EN PLACE DES QUE L'OPÉRATION DE COUPE PARTIELLE EST TERMINÉE.

Réalisation de feuillures

Une FEUILLURE est une rainure pratiquée le long du bord ou de l'extrémité d'une pièce (fig. 43).

La réalisation d'une FEUILLURE nécessite l'exécution de coupes partielles. Le protège-lame doit donc être retiré.

1. Retirez le protège-lame.

2. Pour exécuter une feuillure le long d'un bord (sur le côté le plus long de l'ouvrage — voir illustration), montez sur le guide de refente une planche de largeur approchant celle de l'ouvrage. Réglez la position du guide de refente et de la lame, puis exécutez la première coupe, l'ouvrage étant placé à plat sur la table (voir fig. 42). Faites la deuxième coupe en positionnant l'ouvrage verticalement (voir fig. 40). Prenez toutes les précautions et suivez toutes les instructions et consignes de sécurité applicables aux opérations de coupe en long : servez-vous de planches à languettes, d'une baguette-poussoir, etc.

3. Pour exécuter une feuillure en travers d'une extrémité large de 10 po 1/2 au maximum, positionnez l'ouvrage à plat sur la table. En vous servant du guide de coupe angulaire sur lequel vous aurez fixé une planche de guidage, suivez les instructions relatives à la coupe transversale en faisant des coupes successives en travers de la largeur de l'ouvrage afin d'obtenir la profondeur désirée. NE VOUS SERVEZ PAS du guide de refente pour exécuter des feuillures d'extrémité.

4. REMETTEZ LE PROTÈGE-LAME EN PLACE IMMÉDIATEMENT APRÈS AVOIR TERMINÉ LES FEUILLURES.

On peut également réaliser des feuillures en une seule passe à l'aide d'un fer à rainurer ou d'un fer pour moulures.

Rainures et moulures

Le mode d'emploi des fers servant à l'exécution des rainures et des moulures figure dans la brochure fournie avec ces accessoires.

SERVEZ-VOUS TOUJOURS DE L'ÉLÉMENT AMOVIBLE DE LA TABLE DE COUPE ADAPTÉ À L'OPÉRATION ENVISAGÉE; VOIR LE CHAPITRE « ACCESSOIRES RECOMMANDÉS ».

Aserrado no pasante

Añada una tabla de refrentado plano de 8" de altura al tope-guía a lo largo de toda la longitud del tope-guía (Fig. 42).

Utilice tablas con canto biselado para todas las operaciones de "aserrado no pasante" (cuando haya que retirar el protector de la hoja de sierra). Las tablas con canto biselado **1** se utilizan para mantener la pieza de trabajo en contacto con el tope-guía y la mesa tal como se muestra en la ilustración y para detener retrocesos.

Monte las tablas con canto biselado **1** en el tope-guía y en la mesa tal como se muestra en la ilustración, de manera que los bordes de avance de las tablas con canto biselado soporten la pieza de trabajo hasta que se termine de realizar el corte y la pieza de trabajo haya sido empujada por completo pasado el cortador (hoja de sierra, fresa rotativa de cortar mortajas, fresa de moldear, etc.) con un palo de empujar **2**, igual que al cortar al hilo.

Antes de comenzar la operación, apague la sierra y ajuste el cortador por debajo de la superficie de la mesa.

A. Instale las tablas con canto biselado para que ejerzan presión sobre la pieza de trabajo; asegúrese de que están colocadas firmemente.

B. Asegúrese mediante la realización de pruebas de que las tablas con canto biselado detendrán el retroceso en caso de que éste se produzca.

Las tablas con canto biselado no se emplean durante las operaciones de aserrado no pasante cuando se utiliza el calibre de ingleses.

VUELVA A COLOCAR EL PROTECTOR DE LA HOJA DE SIERRA EN CUANTO TERMINE DE REALIZAR LA OPERACION DE ASERRADO NO PASANTE.

Corte de rebajos

Se conoce al CORTE DE REBAJOS como el corte de una sección de la esquina de un pedazo de material transversalmente a un extremo o a lo largo de un borde (fig. 43).

La realización de un CORTE DE REBAJO requiere cortes que no atraviesen completamente el material. Por lo tanto, hay que quitar el protector de la hoja.

1. Quite el protector de la hoja.

2. Para cortar rebajos a lo largo de un borde (el lado largo de la pieza de trabajo) tal como se muestra en la ilustración, añada un refrentado al tope-guía para cortar al hilo a una altura aproximadamente igual al ancho de la pieza de trabajo. Ajuste el tope-guía para cortar al hilo y la hoja a las dimensiones requeridas; luego, haga el primer corte con la tabla en posición horizontal sobre la mesa; siga la preparación de la Fig. 42. Haga un segundo corte con la pieza de trabajo en el borde; siga la preparación de la Fig. 40. Siga todas las precauciones, instrucciones de seguridad e instrucciones de funcionamiento de la misma manera que para cortar al hilo o para operaciones del tipo de corte al hilo, incluyendo tablas con canto biselado y palo de empujar, etc.

3. Para cortar rebajos transversalmente a un extremo, para piezas de trabajo de 10-1/2" y más estrechas, haga el corte de rebajo con la tabla en posición horizontal sobre la mesa. Utilizando el calibre de ingleses equipado con un refrentado, siga los mismos procedimientos e instrucciones que para cortar transversalmente realizando cortes sucesivos transversalmente al ancho de la pieza de trabajo para obtener el ancho de corte deseado. NO use el tope-guía para cortar al hilo para cortar rebajos transversalmente al extremo.

4. INSTALE EL PROTECTOR DE LA HOJA INMEDIATAMENTE DESPUES DE TERMINAR LA OPERACION DE CORTE DE REBAJOS.

Los cortes de rebajos también se pueden realizar en una pasada de la pieza de trabajo sobre el cortador utilizando la fresa rotativa de cortar mortajas o la fresa de moldear.

Corte de mortajas y corte de molduras

Las instrucciones de funcionamiento de las fresas rotativas de cortar mortajas y las fresas de moldear se encuentran en un folleto suministrado con estos accesorios.

UTILICE SIEMPRE EL ACCESORIO DE INSERCIÓN DE LA MESA ADECUADO QUE FIGURA BAJO ACCESORIOS.

Dado and Molding cuts should be made in the 90° position only. When using the dadoing and molding head it will be necessary to remove the Blade Guard and Spreader. USE CAUTION.

1. When dadoing or molding across the width of the board, use miter gauge to push the board.
2. When dadoing or molding the length of the board:
For edge of the board use set-up in Fig. 40.
For width of the board use set-up in Fig. 42.

ALWAYS REPLACE THE BLADE GUARD AND SPREADER WHEN YOU ARE FINISHED DADOING OR MOLDING.

Special Cutting Techniques

WARNING This table saw is a highly versatile tool, capable of performing a wide range of highly specialized cuts that cannot be covered in this manual. Do not attempt to perform cuts not covered in this manual unless you are thoroughly familiar with procedures and fixturing.

See your local library for books on woodworking techniques, such as: The Complete Book of Stationary Power Tool Techniques by R.J. De Christoforo or Table Saw Techniques by R. Cliffe.

Maintaining Your Table Saw Maintenance

WARNING For your own safety, turn switch “OFF” and remove plug from power source outlet before maintaining or lubricating your saw.

Do not allow sawdust to accumulate inside the saw. Frequently blow out any dust that may accumulate inside the saw cabinet and the motor. Clean your cutting tools with a Gum and Pitch Remover.

The cord and the tool should be wiped with a dry clean cloth to prevent deterioration from oil and grease.

WARNING Certain cleaning agents and solvents can damage plastic parts. Some of these are: gasoline, carbon tetrachloride, chlorinated cleaning solvents, ammonia and household detergents which contain ammonia. Avoiding use of these and other types of cleaning agents will minimize the possibility of damage.

A coat of automobile-type wax applied to the table will help to keep the surface clean and allow workpieces to slide more freely.

If the power cord is worn or cut, or damaged in any way, have it replaced immediately.

Make sure the teeth of the ANTIKICKBACK pawls are always sharp. To sharpen:

1. Remove blade guard.
2. Rotate pawl toward rear of spreader so that teeth are above top of spreader.
3. Hold spreader with left hand and place pawl over corner of workbench (Fig. 44).
4. Using a small round file (Smooth Cut) sharpen the teeth.

WARNING All repairs, electrical or mechanical, should be attempted only by trained repairmen. Contact the nearest Factory Service Center or Authorized Service Station or other competent repair service. Use only identical replacement parts, any other may create a hazard.

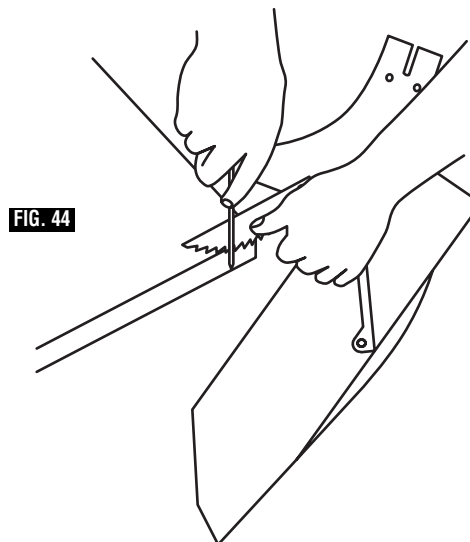

FIG. 44

Lors de l'exécution de rainures et de moulures, l'outil de coupe doit être positionné à 90° degrés uniquement. L'utilisation des fers pour rainures et moulures nécessite que l'on enlève le protège-lame et le séparateur. SOYEZ PRUDENT.

1. Lorsque vous travaillez sur la largeur de l'ouvrage, faites avancer ce dernier à l'aide du guide de coupe angulaire.
2. Lorsque vous travaillez sur la longueur de l'ouvrage :
Pour le bord de la planche, utilisez l'ajustage illustré dans la fig. 40.
Pour la largeur de la planche, utilisez l'ajustage illustré dans la fig. 42.

REMETTEZ TOUJOURS EN PLACE LE PROTÈGE-LAME ET LE SÉPARATEUR DÈS QUE VOUS AVEZ TERMINÉ LES RAINURES OU MOULURES.

Techniques de coupe spécialisées

AVERTISSEMENT Cette scie est un outil multi-usages pouvant exécuter un très grand nombre de coupes hautement spécialisées qu'il n'est pas possible d'aborder dans le présent Guide de l'utilisateur. Ne tentez pas d'exécuter des coupes dont ne parle pas ce guide à moins de très bien connaître la marche à suivre, y compris les méthodes de fixation.

Vous pouvez consulter, à votre bibliothèque locale, divers livres consacrés aux techniques de menuiserie, tels que « The Complete Book of Stationary Power Tool Techniques », de R.J. De Christoforo, ou « Table Saw Techniques », de R. Cliffe.

Entretien de la scie de table

Entretien

AVERTISSEMENT Pour votre sécurité, mettez l'interrupteur en position « ARRÊT » et débranchez la fiche du secteur avant toute opération d'entretien ou de lubrification de votre scie.

Ne laissez pas s'accumuler la sciure à l'intérieur de la scie. Enlevez fréquemment, à l'aide d'un jet d'air, la poussière s'accumulant dans le bâti et le moteur de la scie. Nettoyez vos outils de coupe à l'aide d'un solvant pour résine et poix.

Essuyer le cordon d'alimentation et la machine à l'aide d'un chiffon propre et sec afin de prévenir toute détérioration due à de l'huile ou de la graisse.

AVERTISSEMENT Certains détergents et solvants ont un effet corrosifs sur le plastique; il s'agit entre autres de l'essence, du tétrachlorure de carbone, des solvants chlorés, de l'ammoniaque et des détergents domestiques contenant de l'ammoniaque. En évitant d'utiliser ces produits, ainsi que d'autres types de produits de nettoyage, vous réduirez au minimum les risques d'endommager votre machine.

Une couche de cire de carrossier appliquée de temps à autre sur la table de coupe contribuera à la propreté de cette dernière et permettra à l'ouvrage d'y glisser facilement.

Faire remplacer immédiatement le cordon d'alimentation s'il est usé, entaillé ou endommagé de quelque façon que ce soit.

Veillez à ce que les dents des TAQUETS ANTI-REBONDS soient toujours affûtées. Marche à suivre pour l'affûtage.

1. Retirez le protège-lame.
2. Relevez les taquets en les ramenant vers l'arrière de façon à ce que leurs dents soient orientées vers le haut, au-dessus du séparateur.
3. Tenez le séparateur de la main gauche et placez le taquet contre un coin de l'établi (fig. 44).
4. Aiguissez les dents du taquet à l'aide d'une petite lime ronde à grain fin.

AVERTISSEMENT Toutes les réparations électriques ou mécaniques ne doivent être effectuées que par un technicien qualifié. Adressez-vous au Centre de service en usine Bosch ou à une Station-service Bosch agréée, ou à tout autre service de réparation compétent. N'utilisez que des pièces de rechange Bosch ; d'autres types de pièces pourraient présenter un danger.

Los cortes de mortajas y de molduras se deben realizar en la posición de 90° únicamente. Cuando se utilice la fresa rotativa de cortar mortajas y moldear, será necesario retirar el protector de la hoja y el separador. TENGA CUIDADO.

1. Al cortar mortajas o molduras transversalmente al ancho de la tabla, utilice el calibre de ingletes para empujar la tabla.
2. Al cortar mortajas o molduras a lo largo de la longitud de la tabla:
Para el borde de la tabla, utilice la preparación de la Fig. 40.
Para el ancho de la tabla, utilice la preparación de la Fig. 42.

VUELVA A COLOCAR SIEMPRE EL PROTECTOR DE LA HOJA Y EL SEPARADOR CUANDO TERMINE DE CORTAR MORTAJAS O MOLDURAS.

Técnicas de corte especiales

ADVERTENCIA Esta sierra de mesa es una herramienta de gran versatilidad, capaz de realizar una amplia gama de cortes altamente especializados que no se pueden cubrir en este manual. No intente realizar cortes no cubiertos en este manual, a menos que esté muy familiarizado con las procedimientos y la utilización de dispositivos de fijación.

Vaya a la biblioteca local para obtener libros sobre técnicas de trabajo en madera tales como: The Complete Book of Stationary Power Tool Techniques (El Libro completo de técnicas para herramientas mecánicas estacionarias) de R.J. De Christoforo o Table Saw Techniques (Técnicas para sierras de mesa) de R. Cliffe.

Mantenimiento de la sierra de mesa

Mantenimiento

ADVERTENCIA Para su propia seguridad, apague el interruptor (posición "OFF") y saque el enchufe del tomacorriente de la fuente de energía antes de realizar mantenimiento de la sierra o de lubricarla.

No permita que se acumule serrín dentro de la sierra. Frecuentemente haga salir por aspiración todo el polvo que se pueda acumular dentro de la caja de la sierra y el motor. Limpie sus herramientas de corte con un quitagomas y quitaresinas.

Hay que limpiar el cordón y la herramienta con un paño limpio y seco para evitar el deterioro debido al aceite y la grasa.

ADVERTENCIA Ciertos agentes de limpieza y disolventes pueden dañar las piezas de plástico. Algunos de estos son: gasolina, tetracloruro de carbono, disolventes de limpieza clorados, amoníaco y detergentes domésticos que contienen amoníaco. El evitar utilizar estos y otros tipos de agentes de limpieza minimizará la posibilidad de que se produzcan daños.

Una capa de pasta de cera del tipo para automóvil aplicada a la mesa ayudará a mantener la superficie limpia y permitirá que las piezas de trabajo se deslicen más libremente.

Si el cordón de energía está desgastado o cortado, o dañado de cualquier otra manera, haga que lo cambien inmediatamente.

Asegúrese de que los dientes de los trinquetes ANTIRRETROCESO siempre están afilados. Para afilarlos:

1. Quite el protector de la hoja.
2. Gire el trinquete hacia la parte posterior del separador para que los dientes se encuentren por encima de la parte superior del separador.
3. Sujete el separador con la mano izquierda y coloque el trinquete sobre la esquina del banco de trabajo (Fig. 44).
4. Utilizando una pequeña lima redonda (picadura dulce), afile los dientes.

ADVERTENCIA Todas las reparaciones, eléctricas o mecánicas, deben ser realizadas únicamente por técnicos de reparación capacitados. Póngase en contacto con el Centro de servicio de fábrica más próximo o con la Estación de servicio autorizada o con otro servicio de reparaciones competente. Utilice únicamente piezas de repuesto idénticas; cualquier otra puede constituir un peligro.

Lubrication

The gear case has been completely lubricated at the factory. However, after six months to one year, depending upon use, it's wise to return your tool to the nearest Service Center for the following:

- Brushes replaced.
- Parts cleaned and inspected.
- Relubricated with fresh lubricant.
- Electrical system tested.
- All repairs.

The following parts should be oiled occasionally with SAE No. 20 or No. 30 oil, or WD 40 (Fig. 45).

1. Elevation, support rods, and gears.
2. Sliding rails and supports.
3. Table locking cams (Front & Rear).

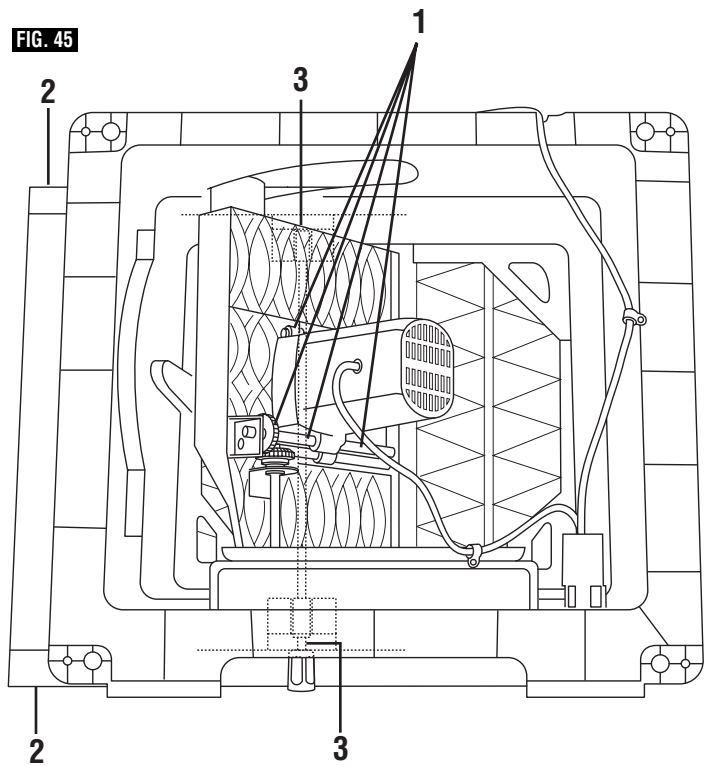

Recommended Accessories

Item	Cat. No.
Folding Stand	TS1000
Fixed Stand	TS1001
Outfeed Support	TS1002
Dust bag	TS1004
Zero Clearance Insert.....	TS1005
Dado Insert Set.....	TS1007
Molding Insert	TS1009
Pusher Guide System.....	TS1010
Blade Tote	TS1011



WARNING

Use only recommended accessories. Follow instructions that accompany accessories. Use of improper accessories may cause hazards.

Lubrification

Tous les engrenages ont été lubrifiés en usine. Toutefois, après six mois à un an, selon la fréquence d'utilisation, il est bon de renvoyer votre outil au Centre de service le plus proche afin de faire procéder aux opérations suivantes :

- Remplacement des balais
- Nettoyage et inspection des différentes pièces
- Nouvelle lubrification à l'aide de lubrifiant vierge
- Vérification du système électrique
- Toutes réparations éventuelles

Les pièces suivantes doivent être huilées de temps en temps avec de l'huile SAE N° 20 ou N° 30, ou de la WD 40 (Fig. 45).

1. Réglage de hauteur, barres de support et engrenages.
2. Rails de coulisse et supports.
3. Cames de verrouillage de la table (avant et arrière).

Lubricación

La caja de engranajes ha sido completamente lubricada en fábrica. Sin embargo, después de seis meses a un año, según el uso, es aconsejable llevar la herramienta al Centro de servicio más cercano para hacer lo siguiente:

- Cambiar las escobillas.
- Limpiar e inspeccionar piezas.
- Relubricar con lubricante nuevo.
- Comprobar el sistema eléctrico
- Todas las reparaciones.

Las piezas siguientes deben engrasarse de vez en cuando con aceite SAE No. 20 ó No. 30, o WD 40 (Fig. 45).

1. Varillas de soporte de elevación y engranajes
2. Rieles deslizantes y soportes
3. Levas de fijación de la mesa (delantera y trasera)

Accessoires recommandés

Article	No. de cat.
Pied pliant	TS1000
Pied fixe	TS1001
Support arrière	TS1002
Sac à poussière	TS1004
Élément amovible sans jeu	TS1005
Ensemble d'élément amovible pour rainurer	TS1007
Élément amovible pour moulurer	TS1009
Système de guide de poussoir	TS1010
Coffret de lame	TS1011

AVERTISSEMENT N'utilisez que des accessoires recommandés. Suivez les instructions fournies avec les accessoires. L'utilisation d'accessoires inadaptés peut présenter un danger.

Accesorios recomendados

Artículo	No. de cat.
Base de soporte plegable	TS1000
Base de soporte fija	TS1001
Soporte de avance de salida	TS1002
Bolsa para polvo	TS1004
Accesorio de inserción de holgura cero	TS1005
Juego de accesorio de inserción de mortajar	TS1007
Accesorio de inserción de moldeado	TS1009
Sistema de guía de empuje	TS1010
Bolsa para hojas	TS1011

ADVERTENCIA Utilice únicamente accesorios recomendados. Siga las instrucciones que acompañan a los accesorios. La utilización de accesorios inadecuados puede ocasionar peligros.

Trouble Shooting



WARNING

Turn switch "OFF" and always remove plug from the power source before trouble shooting.

TROUBLE: SAW WILL NOT START

- PROBLEM**
1. Power cord is not plugged in.
 2. Fuse or circuit breaker tripped.
 3. Cord damaged.
 4. Burned out switch.
- REMEDY**
1. Plug saw in.
 2. Replace fuse or reset tripped circuit breaker.
 3. Have cord replaced by an Authorized Bosch Service Center or Service Station.
 4. Have switch replaced by an Authorized Bosch Service Center or Service Station.

TROUBLE: BLADE DOES NOT COME UP TO SPEED

- PROBLEM**
1. Extension cord too light or too long.
 2. Low house voltage.
- REMEDY**
1. Replace with adequate cord.
 2. Contact your electric company.

TROUBLE: EXCESSIVE VIBRATION

- PROBLEM**
1. Failure to tighten tilt lock handle.
 2. Blade out of balance.
 3. Saw not mounted securely to stand or workbench.
 4. Arbor Nut not tight.
- REMEDY**
1. See "Getting To Know Your Table Saw" section, (Page 20- 23).
 2. Discard Blade and use different blade.
 3. Tighten all mounting hardware, See "Mounting the Table Saw" section, (Page 36 & 37).
 4. See "Operating Adjustments" section, "Changing The Blade" (Page 34 & 35).

TROUBLE: CANNOT MAKE SQUARE CUT WHEN CROSSCUTTING

- PROBLEM**
1. Miter Gauge not adjusted properly.
- REMEDY**
1. See "Operating Adjustments" section, "Miter Gauge Adjustment" (Page 30 & 31).

TROUBLE: CUT BINDS, BURNS, STALLS MOTOR WHEN RIPPING

- PROBLEM**
1. Dull blade with improper tooth set.
 2. Warped board.
 3. Rip fence not parallel to blade.
 4. Spreader out of alignment..
- REMEDY**
1. Sharpen or replace blade.
 2. Make sure concave or hollow side is facing "DOWN" feed slowly.
 3. See "Operating Adjustments" section "Aligning Rip Fence" (Page 30 & 31).
 4. See "Assembly" section, "Attaching Blade Guard" (Page 32 & 33).

TROUBLE: CUT NOT TRUE AT 90° OR 45° POSITIONS

- PROBLEM**
1. Alignment screws not adjusted properly.
- REMEDY**
1. See "Operating Adjustments" section, "Adjusting Blade Parallel to Miter Gauge" (Page 28 & 29).

TROUBLE: TILT LOCK HANDLE ELEVATION WHEEL HARD TO MOVE

- PROBLEM**
1. Blade tilt lock handle not loosened when making tilt adjustment.
 2. Saw dust on depth screw threads.
- REMEDY**
1. See "Getting To Know Your Table Saw" section, "Blade Tilt Lock Knob" (20-23).
 2. See "Maintaining Your Table Saw" section, "Lubrication" (Page 54 & 55).

Guide de diagnostic



AVERTISSEMENT

Mettez l'interrupteur en position « ARRÊT » et débranchez le cordon d'alimentation avant de rechercher les causes d'une panne éventuelle.

PROBLÈME: LA SCIE NE DÉMARRE PAS

- CAUSES POSSIBLES**
1. Le cordon d'alimentation n'est pas branché.
 2. Fusible grillé ou disjoncteur déclenché.
 3. Cordon d'alimentation endommagé.
 4. Interrupteur grillé.
- SOLUTION**
1. Brancher le cordon.
 2. Remplacer le fusible ou réenclencher le disjoncteur.
 3. Faire remplacer le cordon par un Centre de service ou une Station service Bosch agréés.
 4. Faire remplacer l'interrupteur par un Centre de service ou une Station service Bosch agréés.

PROBLÈME: LA LAME NE TOURNE PAS À UNE VITESSE SUFFISANTE

- CAUSES POSSIBLES**
1. Rallonge d'alimentation électrique de trop faible calibre ou trop longue.
 2. Tension insuffisante du système électrique domestique.
- SOLUTION**
1. Utiliser une rallonge adaptée.
 2. Prévenir la compagnie d'électricité.

PROBLÈME: VIBRATIONS EXCESSIVES

- CAUSES POSSIBLES**
1. Poignée de verrouillage du dispositif d'inclinaison de la lame insuffisamment serrée.
 2. Lame déséquilibrée.
 3. La scie n'est pas bien fixée à son support ou à l'établi.
 4. L'écrou de fixation de l'outil de coupe n'est pas assez serré.
- SOLUTION**
1. Voir le chapitre « Familiarisez-vous avec votre scie » (pages 20-23).
 2. Mettre la lame au rebut et en installer une autre.
 3. Resserrer tous les boulons de fixation; voir le chapitre « Installation de la scie » (page 36 et 37).
 4. Voir la section « Changement de la lame », au chapitre « Réglages » (page 34 et 35).

PROBLÈME: LES COUPES TRANSVERSALES NE SONT PAS D'ÉQUERRE

- CAUSES POSSIBLES**
1. Le guide de coupe angulaire est mal réglé.
- SOLUTION**
1. Voir la section « Réglage du guide de coupe angulaire », au chapitre « Réglages » (page 30 et 31).

PROBLÈME: LA LAME SE COINCE OU PROVOQUE UN ÉCHAUFFEMENT EXCESSIF DE L'OUVRAGE, OU LE MOTEUR SE BLOQUE, PENDANT UNE COUPE EN LONG

- CAUSES POSSIBLES**
1. Lame émoussée et voie des dents inadaptée.
 2. Planche gondolée.
 3. Le guide de refente n'est pas parallèle à la lame.
 4. Le séparateur n'est plus aligné.
- SOLUTION**
1. Affûter ou remplacer la lame.
 2. Vérifier si vous avez placé la planche côté concave (creux) VERS LE BAS, et faire avancer lentement contre la lame.
 3. Voir la section « Alignement du guide de refente », au chapitre « Réglages » (page 30 et 31).
 4. Voir la section « Réglage du parallélisme de la lame par rapport aux rainures du guide de coupe angulaire », au chapitre « Réglages » (page 32 et 33).

PROBLÈME: LA SCIE NE DONNE PAS LES RÉSULTATS ESCOMPTÉS LORSQU'ELLE EST RÉGLÉE POUR UNE COUPE À 90° ET À 45°

- CAUSES POSSIBLES**
1. Les vis d'alignement sont mal réglées.
- SOLUTION**
1. Se reporte à la section « Réglage du parallélisme de la lame par rapport au guide de coupe angulaire » (page 28 & 29).

PROBLÈME: LA POIGNÉE DE VERROUILLAGE DU DISPOSITIF D'INCLINAISON DE LA LAME OU LE VOLANT DE RÉGLAGE DE HAUTEUR SONT DIFFICILES À MANOEUVRER

- CAUSES POSSIBLES**
1. La poignée de verrouillage n'était pas desserrée au moment du réglage de l'inclinaison.
 2. Il y a de la sciure sur le filetage de la vis de réglage de la profondeur.
- SOLUTION**
1. Voir la section « Poignée de verrouillage du dispositif d'inclinaison de la lame », au chapitre « Familiarisez-vous avec votre scie » (page 20-23).
 2. Voir la section « Lubrification », au chapitre « Entretien » (page 54 et 55).

Localización y reparación de averías



ADVERTENCIA Apague el interruptor (posición "OFF") y saque siempre el enchufe de la fuente de energía antes de localizar y reparar averías.

AVERIA: LA SIERRA NO ARRANCA

- PROBLEMA**
1. El cordón de energía no está enchufado.
 2. El fusible o el cortacircuito ha saltado.
 3. Cordón dañado.
 4. Interruptor quemado

- REMEDIO**
1. Enchufe la sierra.
 2. Cambie el fusible o reajuste el cortacircuito que ha saltado.
 3. Haga cambiar el cordón en un Centro de servicio Bosch autorizado o en una Estación de servicio Bosch autorizada.
 4. Haga cambiar el interruptor en un Centro de servicio Bosch autorizado o en una Estación de servicio Bosch autorizada.

AVERIA: LA HOJA NO ALCANZA TODA SU VELOCIDAD

- PROBLEMA**
1. Cordón de extensión demasiado ligero o demasiado largo.
 2. Voltaje de red bajo.

- REMEDIO**
1. Sustitúyalo con un cordón adecuado.
 2. Póngase en contacto con la compañía eléctrica.

AVERIA: VIBRACION EXCESIVA

- PROBLEMA**
1. No se ha apretado el mango de fijación de la inclinación.
 2. Hoja desequilibrada.
 3. Sierra no montada firmemente en un apoyo o banco de trabajo.
 4. Tuerca del eje portaherramienta no apretada.

- REMEDIO**
1. Vea la sección "Familiarización con la sierra de mesa", (páginas 20 - 23).
 2. Tire la hoja y use una hoja distinta.
 3. Apriete todas las piezas de montaje. Vea la sección "Montaje de la sierra de mesa", (página 36 y 37).
 4. Vea la sección "Ajustes de funcionamiento", "Cambio de la hoja" (página 34 y 35).

AVERIA: NO SE PUEDE HACER UN CORTE EN ANGULO RECTO AL CORTAR TRANSVERSALMENTE

- PROBLEMA**
1. Calibre de ingletes no ajustado adecuadamente.
- REMEDIO**
- Vea la sección "Ajustes de funcionamiento", "Ajuste del calibre de ingletes" (página 30 y 31).

AVERIA: EL CORTE SE ATASCA, QUEMA, DETIENE EL MOTOR AL CORTAR AL HILO

- PROBLEMA**
1. Hoja desafilada con triscado inadecuado de los dientes.
 2. Tabla combada.
 3. Tope-guía para cortar al hilo no paralelo a la hoja.
 4. Separador desalineado.

- REMEDIO**
1. Afíle o cambie la hoja.
 2. Asegúrese de que el lado cóncavo o ahuecado está orientado HACIA ABAJO y haga avanzar lentamente.
 3. Vea la sección "Ajustes de funcionamiento", "Alineación del tope-guía para cortar al hilo" (página 30 y 31).
 4. Vea la sección "Ensamblaje", "Colocación del protector de la hoja" (página 32 y 33).

AVERIA: CORTE NO ALINEADO EN LAS POSICIONES DE 90° O 45°

- PROBLEMA**
1. Tornillos de ajuste no ajustados adecuadamente.

- REMEDIO**
1. Vea la sección "Ajustes de funcionamiento", "Ajuste de la hoja paralela al calibre de ingletes" (página 28 y 29).

AVERIA: RUEDA DE ELEVACION DEL MANGO DE FIJACION DE LA INCLINACION DIFICIL DE MOVER

- PROBLEMA**
1. Mango de fijación de la inclinación no aflojado al realizar el ajuste de inclinación.
 2. Serrín en las roscas del tornillo de profundidad.

- REMEDIO**
1. Vea la sección "Familiarización con la sierra de mesa", "Pomo de fijación de la inclinación de la hoja" (página 20 - 23).
 2. Vea la sección "Mantenimiento de la sierra de mesa", "Lubricación" (página 54 y 55).

TEMPLATE 1 - FOR ADDING MOUNTING HOLES (FOR ATTACHMENT OF AUXILIARY FACING)

GABARIT 1 – POUR AJOUTER DES TROUS DE MONTAGE (POUR FIXER UN GUIDE AUXILIAIRE)

PLANTILLA 1: PARA AÑADIR AGUJEROS DE MONTAJE (PARA COLOCAR UN REFRENTADO AUXILIAR)

FOLLOW STEPS:

SUIVEZ LES ÉTAPES :

SIGA LOS PASOS:

- 1** **2** **3** **4**

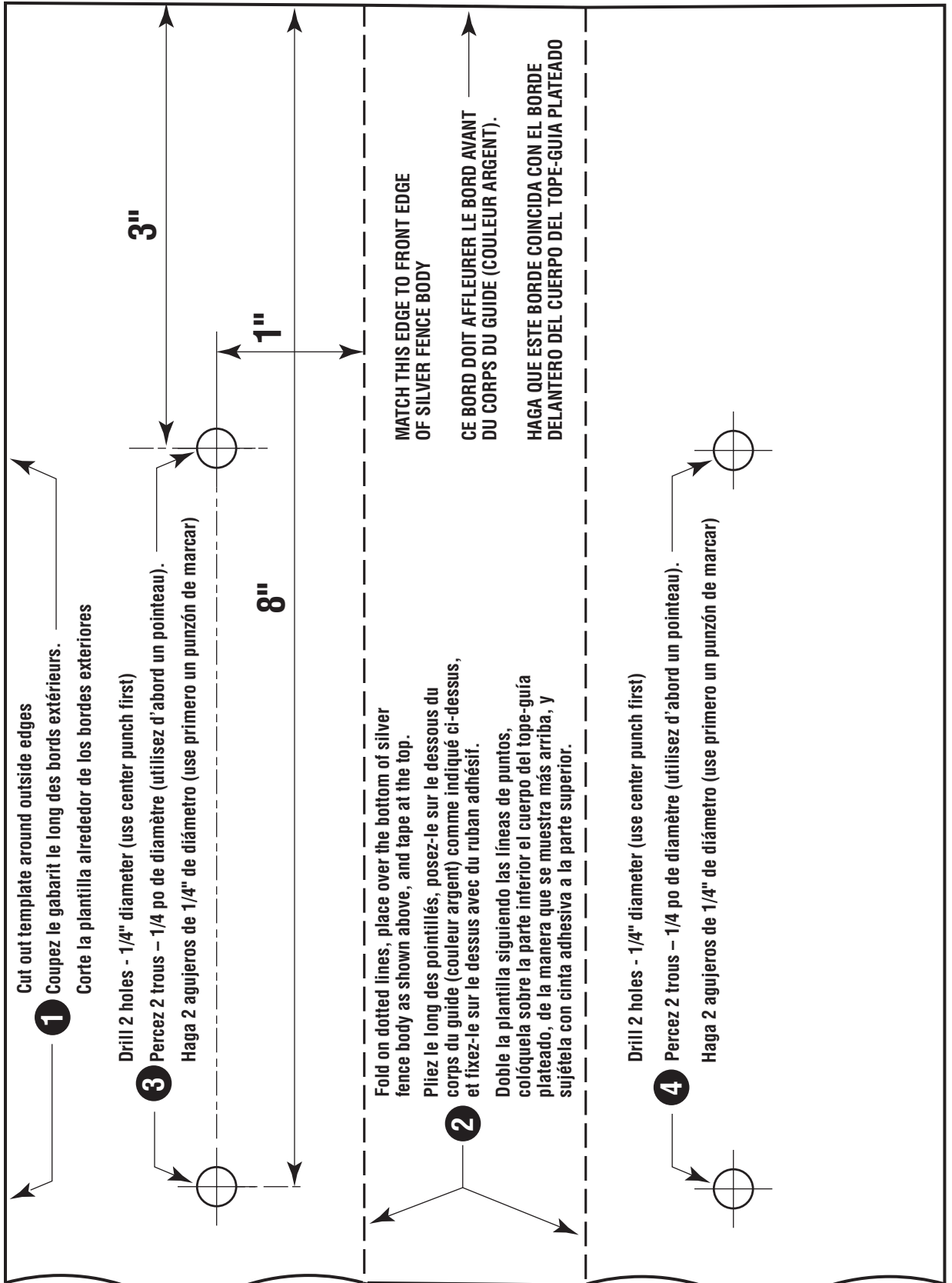
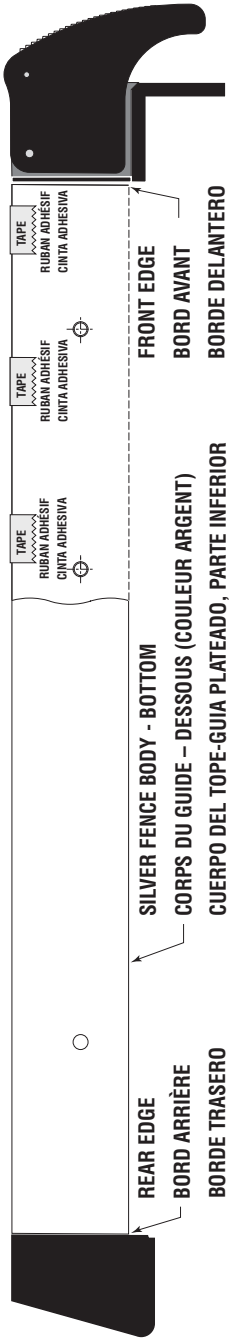

TEMPLATE 2 - FOR ADDING MOUNTING HOLES (FOR ATTACHMENT OF AUXILIARY FACING)
GABARIT 2 – POUR AJOUTER DES TROUS DE MONTAGE (POUR FIXER UN GUIDE AUXILIAIRE)
PLANTILLA 2: PARA AÑADIR AGUJEROS DE MONTAJE (PARA COLOCAR UN REFRENTADO AUXILIAR)

FOLLOW STEPS:

SUIVEZ LES ÉTAPES :

SIGA LOS PASOS:

- 1 2 3 4**

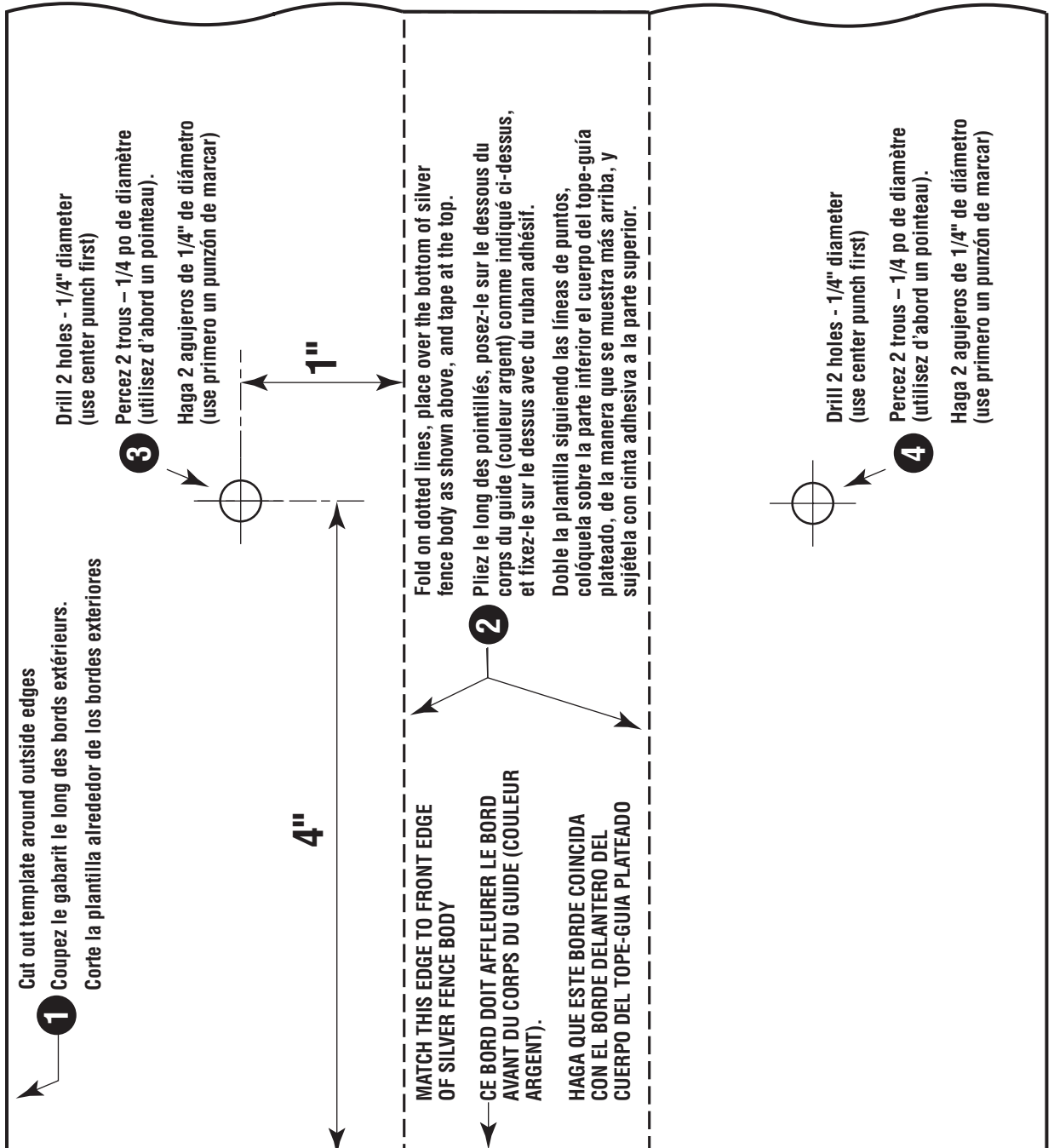
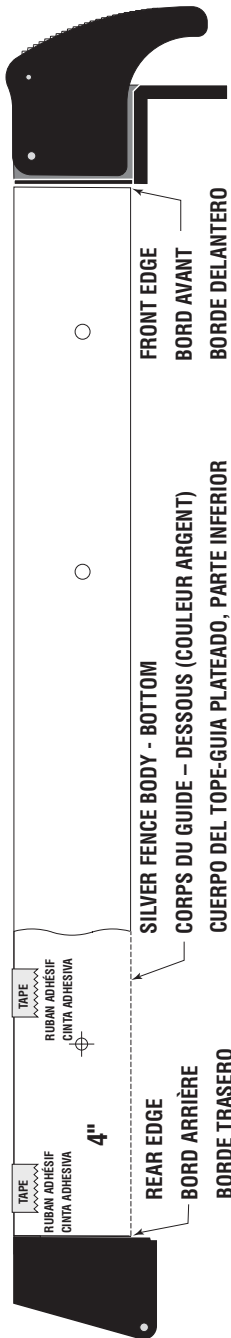

**MITER GUAGE TEMPLATE - FOR ADDING MOUNTING HOLES
(FOR ATTACHMENT OF AUXILIARY FACING)**

**GABARIT POUR GUIDE DE COUPE ANGULAIRE POUR AJOUTER DES TROUS DE MONTAGE
(POUR FIXER UN GUIDE AUXILIAIRE)**

**PLANTILLA PARA EL CALIBRE DE INGLETES: PARA AÑADIR AGUJEROS DE MONTAJE
(PARA COLOCAR UN REFRENTADO AUXILIAR)**

FOLLOW STEPS:

SUIVEZ LES ÉTAPES : **1** **2**

SIGA LOS PASOS:

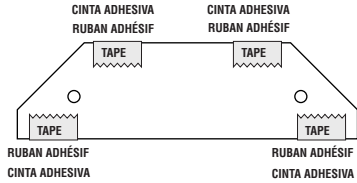

1 Cut out template around outside edges, place over face of the miter guage, as shown above, and tape down.

1 Coupez le gabarit le long des bords extérieurs, placez-le sur la face du guide de coupe angulaire comme indiqué ci-dessus, et fixez-le avec du ruban adhésif.

1 Corte la plantilla alrededor de los bordes exteriores, colóquela sobre la cara del calibre de ingletes, de la manera que se muestra más arriba, y sujétala con cinta adhesiva.

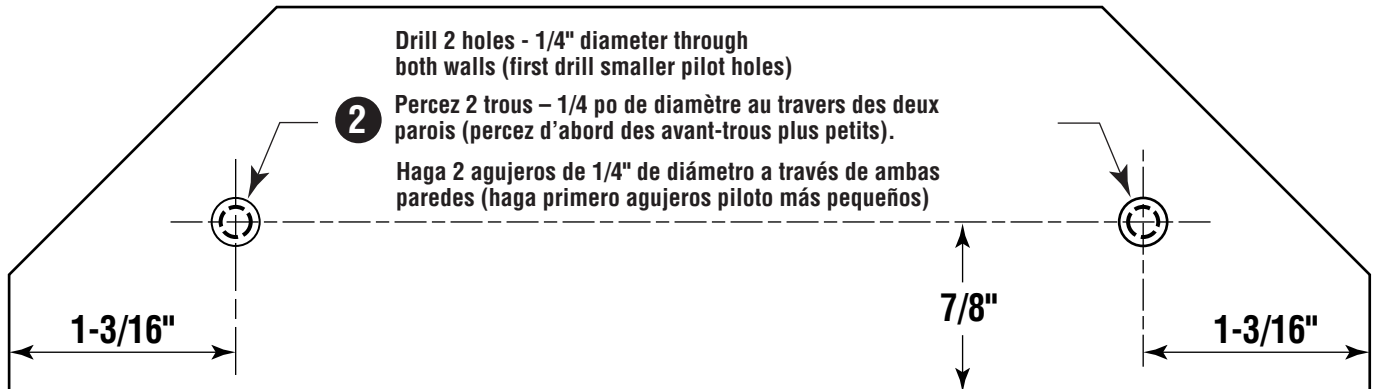

LIMITED WARRANTY OF BOSCH PORTABLE AND BENCHTOP POWER TOOLS

S-B Power Tool Company ("Seller") warrants to the original purchaser only, that all BOSCH portable and benchtop power tools will be free from defects in material or workmanship for a period of one year from date of purchase. SELLER'S SOLE OBLIGATION AND YOUR EXCLUSIVE REMEDY under this Limited Warranty and, to the extent permitted by law, any warranty or condition implied by law, shall be the repair or replacement of parts, without charge, which are defective in material or workmanship and which have not been misused, carelessly handled, or misrepaired by persons other than Seller or Authorized Service Station. To make a claim under this Limited Warranty, you must return the complete portable or benchtop power tool product, transportation prepaid, to any BOSCH Factory Service Center or Authorized Service Station. For Authorized BOSCH Power Tool Service Stations, please refer to your phone directory.

THIS LIMITED WARRANTY DOES NOT APPLY TO ACCESSORY ITEMS SUCH AS CIRCULAR SAW BLADES, DRILL BITS, ROUTER BITS, JIGSAW BLADES, SANDING BELTS, GRINDING WHEELS AND OTHER RELATED ITEMS.

ANY IMPLIED WARRANTIES SHALL BE LIMITED IN DURATION TO ONE YEAR FROM DATE OF PURCHASE. SOME STATES IN THE U.S., SOME CANADIAN PROVINCES DO NOT ALLOW LIMITATIONS ON HOW LONG AN IMPLIED WARRANTY LASTS, SO THE ABOVE LIMITATION MAY NOT APPLY TO YOU.

IN NO EVENT SHALL SELLER BE LIABLE FOR ANY INCIDENTAL OR CONSEQUENTIAL DAMAGES (INCLUDING BUT NOT LIMITED TO LIABILITY FOR LOSS OF PROFITS) ARISING FROM THE SALE OR USE OF THIS PRODUCT. SOME STATES IN THE U.S. AND SOME CANADIAN PROVINCES DO NOT ALLOW THE EXCLUSION OR LIMITATION OF INCIDENTAL OR CONSEQUENTIAL DAMAGES, SO THE ABOVE LIMITATION OR EXCLUSION MAY NOT APPLY TO YOU.

THIS LIMITED WARRANTY GIVES YOU SPECIFIC LEGAL RIGHTS, AND YOU MAY ALSO HAVE OTHER RIGHTS WHICH VARY FROM STATE TO STATE IN THE U.S., PROVINCE TO PROVINCE IN CANADA AND FROM COUNTRY TO COUNTRY.

THIS LIMITED WARRANTY APPLIES ONLY TO PORTABLE AND BENCHTOP ELECTRIC TOOLS SOLD WITHIN THE UNITED STATES OF AMERICA, CANADA AND THE COMMONWEALTH OF PUERTO RICO. FOR WARRANTY COVERAGE WITHIN OTHER COUNTRIES, CONTACT YOUR LOCAL BOSCH DEALER OR IMPORTER.

GARANTIE LIMITÉE DES OUTILS ÉLECTRIQUES PORTATIFS ET D'ÉTABLI BOSCH

S-B Power Tool Company (le « vendeur ») garantit à l'acheteur initial seulement que tous les outils électriques portatifs et d'établi BOSCH seront exempts de vices de matériaux ou d'exécution pendant une période d'un an depuis la date d'achat. LA SEULE OBLIGATION DU VENDEUR ET LE SEUL RECOURS DE L'ACHETEUR sous la présente garantie limitée, et en autant que la loi le permette sous toute garantie ou condition implicite qui en découlerait, sera l'obligation de remplacer ou réparer gratuitement les pièces défectueuses matériellement ou comme fabrication, pourvu que lesdites déficiences ne soient pas attribuables à un usage abusif ou à quelque réparation bricolée par quelqu'un d'autre que le vendeur ou le personnel d'une station-service agréée. Pour présenter une réclamation en vertu de cette garantie limitée, vous devez renvoyer l'outil électrique portatif ou d'établi complet, port payé, à tout centre de service agréé ou centre de service usine BOSCH. Veuillez consulter votre annuaire téléphonique pour les adresses.

LA PRÉSENTE GARANTIE NE S'APPLIQUE PAS AUX ACCESSOIRES TELS QUE LAMES DE SCIES CIRCULAIRES, MÊCHES DE PERCEUSES, FERS DE TOUPIES, LAMES DE SCIES SAUTEUSES, COURROIES DE PONÇAGE, MEULES ET AUTRES ARTICLES DU GENRE.

TOUTE GARANTIE IMPLICITE SERA LIMITÉE COMME DURÉE À UN AN À COMPTER DE LA DATE D'ACHAT. CERTAINS ÉTATS AMÉRICAINS, CERTAINES PROVINCES CANADIENNES N'ADMETTANT PAS LE PRINCIPE DE LA LIMITATION DE LA DURÉE DES GARANTIES IMPLICITES, IL EST POSSIBLE QUE LES LIMITATIONS CI-DESSUS NE S'APPLIQUENT PAS À VOTRE CAS.

EN AUCUN CAS LE VENDEUR NE SAURAIT ÊTRE TENU POUR RESPONSABLE DES INCIDENTS OU DOMMAGES INDIRECTS (INCLUANT, MAIS NE SE LIMITANT PAS AUX PERTES DE PROFITS) CONSÉCUTIFS À LA VENTE OU L'USAGE DE CE PRODUIT. CERTAINS ÉTATS AMÉRICAINS ET CERTAINES PROVINCES CANADIENNES N'ADMETTANT PAS LE PRINCIPE DE LA LIMITATION NI L'EXCLUSION DES DOMMAGES INDIRECTS ET CONSÉQUENTIELS, IL EST POSSIBLE QUE LES LIMITATIONS OU EXCLUSIONS CI-DESSUS NE S'APPLIQUENT PAS À VOTRE CAS.

LA PRÉSENTE GARANTIE VOUS ACCORDE DES DROITS BIEN DÉTERMINÉS, Y COMPRIS POSSIBLEMENT CERTAINS DROITS VARIABLES DANS LES DIFFÉRENTS ÉTATS AMÉRICAINS, PROVINCES CANADIENNES.

CETTE GARANTIE LIMITÉE NE S'APPLIQUE QU'AUX OUTILS ÉLECTRIQUES PORTATIFS ET D'ÉTABLI VENDUS AUX ÉTATS-UNIS D'AMÉRIQUE, AU CANADA ET AU COMMONWEALTH DE PORTO RICO. POUR COUVERTURE DE GARANTIE DANS LES AUTRES PAYS, CONTACTEZ VOTRE IMPORTATEUR OU REVENDEUR BOSCH LOCAL.

GARANTIA LIMITADA PARA HERRAMIENTAS MECANICAS PORTATILES Y PARA TABLERO DE BANCO BOSCH

S-B Power Tool Company ("el Vendedor") garantiza, únicamente al comprador original, que todas las herramientas mecánicas portátiles y para tablero de banco BOSCH estarán libres de defectos de material o de fabricación durante un período de un año a partir de la fecha de compra. LA ÚNICA OBLIGACION DEL VENDEADOR Y EL RECURSO EXCLUSIVO QUE USTED TIENE bajo esta Garantía Limitada y, hasta donde la ley lo permita, bajo cualquier garantía o condición implícita por ley, consistirá en la reparación o sustitución sin costo de las piezas que presenten defectos de material o de fabricación y que no hayan sido utilizadas incorrectamente, manejadas descuidadamente o reparadas incorrectamente por personas que no sean el Vendedor o una Estación de servicio autorizada. Para efectuar una reclamación bajo esta Garantía Limitada, usted debe devolver el producto, que consiste en la herramienta mecánica portátil o para tablero de banco completa, con el transporte pagado, a cualquier Centro de servicio de fábrica o Estación de servicio autorizada BOSCH. Para Estaciones de servicio autorizadas de herramientas mecánicas BOSCH, por favor, consulte el directorio telefónico.

ESTA GARANTIA LIMITADA NO SE APLICA A ARTICULOS ACCESORIOS TALES COMO HOJAS PARA SIERRAS CIRCULARES, BROCAS PARA TALADROS, BROCAS PARA FRESADORAS, HOJAS PARA SIERRAS DE VAIVEN, CORREAS PARA LIJAR, RUEDAS DE AMOLAR Y OTROS ARTICULOS RELACIONADOS.

TODAS LAS GARANTIAS IMPLICITAS TENDRAN UNA DURACION LIMITADA A UN AÑO A PARTIR DE LA FECHA DE COMPRA. ALGUNOS ESTADOS DE LOS EE.UU., ALGUNAS PROVINCIAS CANADIENSES NO PERMITEN LIMITACIONES EN CUANTO A LA DURACION DE UNA GARANTIA IMPLICITA, POR LO QUE ES POSIBLE QUE LA LIMITACION ANTERIOR NO SEA APLICABLE EN EL CASO DE USTED.

EL VENDEADOR NO SERA RESPONSABLE EN NINGUN CASO DE NINGUN DAÑO INCIDENTAL O EMERGENTE (INCLUYENDO PERO NO LIMITADO A RESPONSABILIDAD POR PERDIDA DE BENEFICIOS) QUE SE PRODUZCA COMO CONSECUENCIA DE LA VENTA O UTILIZACION DE ESTE PRODUCTO. ALGUNOS ESTADOS DE LOS EE.UU. Y ALGUNAS PROVINCIAS CANADIENSES NO PERMITEN LA EXCLUSION O LIMITACION DE LOS DAÑOS INCIDENTALES O EMERGENTES, POR LO QUE ES POSIBLE QUE LA LIMITACION O EXCLUSION ANTERIOR NO SEA APLICABLE EN EL CASO DE USTED.

ESTA GARANTIA LIMITADA LE CONFIERE A USTED DERECHOS LEGALES ESPECIFICOS Y ES POSIBLE QUE USTED TAMBIEN TENGA OTROS DERECHOS QUE VARIAN DE ESTADO A ESTADO EN LOS EE.UU., DE PROVINCIA A PROVINCIA EN CANADA.

ESTA GARANTIA LIMITADA SE APLICA SOLAMENTE A HERRAMIENTAS ELECTRICAS PORTATILES Y PARA TABLERO DE BANCO VENDIDAS EN LOS ESTADOS UNIDOS DE AMERICA, CANADA Y EL ESTADO LIBRE ASOCIADO DE PUERTO RICO. PARA COBERTURA DE GARANTIA EN OTROS PAISES, PONGASE EN CONTACTO CON SU DISTRIBUIDOR O IMPORTADOR LOCAL DE BOSCH.